

metabo HPT

**Instruction and safety manual
Manuel d'instructions et de sécurité
Instrucciones y manual de seguridad**

**Model
Modèle
Modelo**

N 5010AB

**Flooring Stapler
Agrafeuse à plancher
Grapadora de pisos**

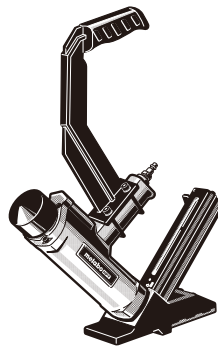

⚠ DANGER

Improper use of this Stapler can result in death or serious injury!
This Manual contains important information about product safety.
Read and understand this Manual before operating the Stapler.
Never allow anyone who has not reviewed this manual to use the tool.
This manual should be stored in safe place.

⚠ DANGER

Une utilisation incorrecte et sans respecter la sécurité de cette agrafeuse risque d'entraîner la mort ou des blessures graves !
Ce manuel renferme des instructions importantes sur la sécurité de l'outil.
Lire et bien assimiler ce manuel avant d'utiliser l'agrafeuse.
Cet outil ne doit jamais être utilisé par une personne n'ayant pas pris connaissance du manuel.
Ce mode d'emploi doit être conservé dans un endroit sûr.

⚠ PELIGRO

¡La utilización inadecuada e insegura de esta grapadora puede resultar en lesiones serias o en la muerte!
Este manual contiene información importante sobre la seguridad del producto.
Lea y entienda este manual antes de utilizar la grapadora.
La herramienta no deberá utilizarse sin haber leído previamente este manual.
Este manual debe ser guardado en un lugar seguro.

CONTENTS

English	Page	Page	
IMPORTANT SAFETY INFORMATION.....	3	COMPRESSED AIR SYSTEM.....	10
DEFINITIONS OF SIGNAL WORDS.....	3	OPERATING INSTRUCTIONS.....	11
EXPLANATION OF THE STAPLING ACTION OF THE metabo HPT STAPLER.....	3	SPECIFICATIONS.....	12
SAFETY		STAPLE SELECTION.....	12
IMPORTANT SAFETY INSTRUCTIONS- FOR USING STAPLERS.....	4	BEFORE OPERATION.....	13
RESPONSIBILITIES OF EMPLOYER, TOOL OWNER AND TOOL OPERATOR.....	8	GENERAL OPERATING INSTRUCTIONS.....	14
IMPORTANT SAFETY INSTRUCTIONS.....	9	MAINTENANCE.....	24
		TROUBLESHOOTING AND COUNTER MEASURES..	25
		PARTSLIST.....	88

TABLE DES MATIÈRES

Français	Page	Page	
INFORMATION IMPORTANTE DE SÉCURITÉ.....	29	SYSTÈME D'AIR COMPRIMÉ.....	37
DEFINITION DES MOTS DE SIGNALISATION.....	29	NOTICE D'UTILISATION.....	38
EXPLICATION DE L'ACTION D'AGRAFAGE DE L'AGRAFEUSE metabo HPT.....	29	SPECIFICATIONS.....	39
SECURITE		SELECTION DES AGRAFES.....	39
CONSIGNES DE SECURITE IMPORTANTES POUR L'UTILISATION DE L'AGRAFEUSE.....	30	AVANT L'UTILISATION.....	40
RESPONSABILITÉS DE L'EMPLOYEUR, DU PROPRIÉTAIRE DE L'OUTIL ET DE L'OPÉRATEUR DE L'OUTIL.....	34	INSTRUCTIONS GÉNÉRALES D'UTILISATION.....	41
CONSIGNES DE SECURITE IMPORTANTES.....	35	ENTRETIEN.....	52
		DÉPANNAGE EN CAS D'ENDOMMAGEMENT	
		LISTE DES PIÈCES.....	88

ÍNDICE

Español	Página	Página	
INFORMACIÓN DE SEGURIDAD IMPORTANTE.....	58	SISTEMA DE AIRE COMPRIMIDO.....	66
DEFINICIÓN DE LAS PALABRAS CLAVE.....	58	INSTRUCCIÓN DE OPERACIÓN.....	67
EXPLICACIÓN LA ACCIÓN DE GRAPADO DE LA GRAPADORA metabo HPT.....	58	ESPECIFICACIONES.....	68
SEGURIDAD		SELECCIÓN DE GRAPAS.....	68
INSTRUCCIONES IMPORTANTES DE SEGURIDAD PARA LA UTILIZACIÓN DE LA GRAPADORA.....	59	ANTES DE LA OPERACIÓN.....	69
RESPONSABILIDADES DEL EMPLEADOR, EL PROPIETARIO DE LA HERRAMIENTA Y EL OPERADOR DE LA HERRAMIENTA.....	63	INSTRUCCIÓN DE OPERACIÓN GENERAL	70
INSTRUCCIÓN DE SEGURIDAD IMPORTANTE..	64	MANTENIMIENTO.....	81
		SOLUCIÓN DE PROBLEMAS Y CONTRAMEDIDAS	
		LISTA DE PIEZAS.....	88

IMPORTANT SAFETY INFORMATION



Read and understand tool labels and all of the operating instructions, safety precautions and warnings in this manual before operating or maintaining this Stapler.
Failure to follow warnings could result in DEATH or SERIOUS INJURY.

Most accidents that result from the operation and maintenance of Staplers are caused by the failure to observe basic safety rules or precautions. An accident can often be avoided by recognizing a potentially hazardous situation before it occurs, and by observing appropriate safety procedures.

Basic safety precautions are outlined in the "SAFETY" section of this Manual and in the sections which contain the operation and maintenance instructions.

Hazards that must be avoided to prevent bodily injury or machine damage are identified by DANGERS and WARNINGS on the Stapler and in this Manual.

NEVER use this Stapler for applications other than those specified in this Manual.

DEFINITIONS OF SIGNAL WORDS

DANGER indicates an imminently hazardous situation which, if not avoided, will result in death or serious injury.

WARNING indicates a potentially hazardous situation which, if not avoided, could result in death or serious injury.

CAUTION indicates a potentially hazardous situation which, if not avoided, may result in minor or moderate injury, or may cause machine damage.

NOTE emphasizes essential information.

EXPLANATION OF THE STAPLING ACTION OF THE metabo HPT STAPLER

Pushing the deflector to driver the fastener.

SAFETY

IMPORTANT SAFETY INSTRUCTIONS-FOR USING STAPLERS

INSTRUCTIONS PERTAINING TO A RISK OF FIRE, ELECTRIC SHOCK, OR INJURY TO PERSONS

- **General**

To reduce the risks of electric shock, fire, and injury to persons, **READ ALL THE INSTRUCTIONS BEFORE USING THE TOOL.**

⚠ DANGER

1. **OPERATORS AND OTHERS IN WORK AREA MUST WEAR EYE PROTECTION (SAFETY GLASSES WITH SIDE SHIELDS).**
2. **NEVER USE REACTIVE GASES OR OTHER BOTTLED GASES. EXPLOSION MAY OCCUR.**



When operating the Stapler, always wear safety glasses with side shields, and make sure others in work area wear safety glasses, too.

Safety glasses must conform to the requirements of American National Standards Institute, ANSI Z87.1 and provide protection against flying particles both from the front and side.

Ordinary eyeglasses do not provide adequate protection.

The employer must enforce the use of safety glasses by the Stapler operator and others in work area.



Never use reactive gases such as oxygen, combustible gases or any other bottled gases as a power source for the Stapler.

Use of the above gases is dangerous, as the Stapler will explode.

Use only clean, dry, regulated compressed air.

⚠ WARNING

3. **NEVER POINT TOOL AT YOURSELF OR OTHERS IN WORK AREA.**
4. **DO NOT PLACE FINGER ON TRIGGER AND KEEP FINGERS AWAY FROM TRIGGER WHEN NOT DRIVING FASTENERS TO AVOID ACCIDENTAL DISCHARGE.**



Always assume that the Stapler contains fasteners.

Never point the Stapler toward yourself or others, whether it contains fasteners or not.

If fasteners are mistakenly driven, it can lead to severe injuries.

Never engage in horseplay with the Stapler.

Respect the Stapler as a working implement.

5. **KNOW AND UNDERSTAND WHAT TRIGGER SYSTEM YOU ARE USING.**

Read and understand section titled "METHODS OF OPERATION."

6. **DO NOT MAKE CONTACT WITH THE DEFLECTOR WHEN NOT DRIVING FASTENERS.**

SAFETY — Continued

⚠ WARNING

When using tools, basic precautions should always be followed, including the following:

1. Work area

(1) **Keep the work area clean and well lighted.**

Cluttered benches and dark areas increase the risks of electric shock, fire, and injury to persons.

(2) **Do not operate the Stapler in explosive atmospheres, such as in the presence of flammable liquids, gases, or combustible dust.**

The Stapler is able to create sparks resulting in the ignition of the dust or fumes.

(3) **Keep bystanders, children, and visitors away while operating the Stapler.** Distractions are able to result in the loss of control of the Stapler.

2. Personal safety

(1) **Stay alert. Focus on your work and use common sense when working with the Stapler. Do not use the Stapler while tired, after having consumed drugs or alcohol, or while under the influence of medication.**

A moment of inattention while operating the Stapler increases the risk of injury to persons.

(2) **Dress properly. Do not wear loose clothing or jewelry. Contain long hair. Keep hair, clothing, and gloves away from moving parts.**

Loose clothes, jewelry, or long hair increases the risk of injury to persons as a result of being caught in moving parts.

(3) **Avoid unintentional starting. Be sure the switch is off before connecting to the air supply.** Do not carry the Stapler with your finger on the switch or connect the Stapler to the air supply with the switch on.

(4) **⚠ WARNING** – **Disconnect the Stapler from the air source before making adjustments, doing Stapler maintenance, clearing jams, touching the Deflector, when not in use, leaving work area, leaving the Stapler outside of the operator's supervision or control, loading, or unloading the Stapler, handing it to another person, elevating, lowering or otherwise moving the Stapler to a new location.** Never attempt to clear a jam or repair the Stapler unless you have disconnected air hose from the Stapler and removed all remaining fasteners from the Stapler. The Stapler

should never be left unattended since people who are not familiar with the Stapler might handle it and injure the themselves.

Such precautionary measures reduce the risk of injury to persons.

(5) **Do not overreach. Keep proper footing and balance at all times.** Proper footing and balance enables better control of the Stapler in unexpected situations.

(6) **Use safety equipment.** A dust mask, non-skid safety shoes and a hard hat must be used for the applicable conditions.

(7) **⚠ WARNING** – **Risk of hearing loss. Wear hearing protection.** Hearing protection shall have a Noise Reduction Rating (NRR) determined in accordance with US Environmental Protection Agency rules that is appropriate for noise exposure.

(8) **Always wear head protection. Always wear head protection to protect your head from flying objects.**

(9) **Do not attach the hose or Stapler to your body.** Attach the hose to the structure to reduce the risk of loss of balance if the hose shifts.

(10) **⚠ WARNING** – **Drive Staples into proper work surface only.** Do not drive staple into other staples. This is able to cause the fastener to be deflected and hit someone, or cause the Stapler to react and result in a risk of injury to persons.

3. Stapler use and care

(1) **Use clamps or another practical way to secure and support the workpiece to a stable platform.** Holding the work by hand or against the body is unstable and is able to lead to loss of control.

(2) **Do not force the Stapler.** Use the correct Stapler for the application. The correct Stapler will do the job better and safer at the rate for which the Stapler is designed.

SAFETY — Continued

⚠ WARNING

- (3) **Do not use the Stapler if the switch does not turn the Stapler on or off.** Any Stapler that cannot be controlled with the switch is dangerous and must be repaired.
Never use Stapler which is defective or operating abnormally. If the Stapler appears to be operating unusually, making strange noises, or otherwise appears defective, stop using it immediately and arrange for repairs by a metabo HPT authorized service center.
- (4) **Disconnect the Stapler from the air source before making any adjustments, changing accessories, or storing the Stapler.** Such preventive safety measures reduce the risk of starting the Stapler unintentionally.
- (5) **Store the Stapler when it is idle out of reach of children and other untrained persons.** A Stapler is dangerous in the hands of untrained users.
- (6) **Maintain the Stapler with care.** Keep the Stapler Clean and lubricated for better and safer performance.
- (7) **Check for misalignment or binding of moving parts, breakage of parts, and any other condition that may affect the Stapler's operation.**
 If damaged, have the Stapler serviced before using. Because of high air pressure in the Stapler, cracks in the surface are dangerous. To avoid this, do not drop the Stapler or strike the Stapler against hard surfaces; and do not scratch or engrave signs on the Stapler. Many accidents are caused by poorly maintained Staplers. There is a risk of bursting if the Stapler is damaged.
- (8) **Do not use the Stapler that is not in proper working order. Tags and physical segregation shall be used for control.**
- (9) **Use only accessories that are identified by metabo HPT for the specific Stapler.** Use of an accessory not intended for use with the specific Stapler, increases the risk of injury to persons.
- (10) **Use only those fasteners listed in the Accessories section of this manual.** Fasteners not identified for use with this Stapler by metabo HPT are able to result in a risk of injury to persons or Stapler damage when used in this Stapler.
- 4. Service**
- (1) **Tool service must be performed only by qualified repair personnel.**
- (2) **When servicing a Stapler, use only identical replacement parts. Use only authorized parts.**
- (3) **Use only the lubricants supplied with the Stapler or specified by metabo HPT.**
- 5. Air source**
- (1) **Never connect to an air source that is capable of exceeding 200 psi (13.7 bar 14 kgf/cm²) if a regulator fails.**
 Over pressurizing the Stapler is able to result in bursting, abnormal operation, breakage of the Stapler or serious injury to persons.

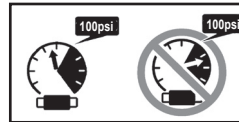

DO NOT EXCEED 100 psi (6.9 bar 7.0 kgf/cm²).

Use only clean, dry, regulated compressed air at the rated pressure or within the rated pressure range as marked on the Stapler.

Always verify prior to using the Stapler that the air source has been adjusted to the rated air pressure or within the rated air-pressure range.

- (2) **Never use reactive gases such as oxygen, carbon dioxide, combustible gases or any bottled gas as an air source for the Stapler.** Such gases are capable of explosion and serious injury to persons.

6. Others

- (1) **Be careful of double fire and being hit by the Stapler due to spring back ("recoil").**
 After driving a staple, the Stapler may recoil causing it to move away from the work surface.
 To reduce risk of injury always manage recoil by:
- 1) always maintaining control of the Stapler.
 - 2) allowing recoil to move the Stapler away from work surface.

SAFETY — Continued

⚠ WARNING

- 3) not resisting recoil such that the Stapler will be forced back into the work surface.
- Intermittent operation
 - ① Hit the deflector rapidly and firmly.
 - ② Release the deflector QUICKLY.
- 4) keeping face and body parts away from the Stapler.
- (2) **Never Use NON relieving coupler on Stapler.** If a non relieving coupler is used on the Stapler, the Stapler can remain charged with air after disconnecting and thus will be able to drive a fastener even after disconnecting. The Stapler and air hose must have a hose coupling such that all pressure is removed from the Stapler when the coupling joint is disconnected.
- (3) **Check Deflector before use.** Make sure the Deflector operates properly, and is not inoperable, disconnected, or altered. Never use the Stapler unless the Deflector is operating properly, otherwise the Stapler could drive a fastener unexpectedly. Do not tamper with or remove the Deflector, or otherwise cause the Deflector to become inoperable.
- (4) **Keep all screws and covers tightly in place.** Keep all screws and covers tightly mounted. Check their condition periodically. Never use the Stapler if parts are missing or damaged.
- (5) **Do not load fasteners with Deflector depressed.** When loading fasteners into the Stapler or when connecting the air hose,
 - 1) do not depress the Deflector;
 - 2) keep the Stapler pointed downward.
- (6) **Keep hands and body away from firing head during use.** Never place your hands or feet closer than 8 inches (200 mm) from the firing head. A serious injury can result if the fasteners are deflected by the workpiece, or are driven away from the point of entry.
- (7) **When working close to an edge of a workpiece or at steep angles, or driving fasteners into thin workpiece use care to minimize chipping, splitting or splintering, or free flight, ricochet or piercing of fasteners, which may cause injury.**
- (8) **Never drive fasteners from both sides of a wall at the same time.** The fasteners can be driven into and through the wall and hit a person on the opposite side.
- (9) **Use extra caution when driving the Stapler into existing walls or other blind areas to prevent contact with hidden objects or persons on other side (eg., wires, pipes).**
- (10) **Check for live wires.** Avoid the risk of severe electrical shock by checking for live electrical wires that may be hidden by walls, floors or ceilings. Turn off the breaker switch to ensure there are no live wires.
- (11) **Do not lift, pull or lower the Stapler by the hose.**
- (12) **Do not disconnect air hose from Stapler with finger on Trigger.** The Stapler can fire when reconnected to An air supply.
- (13) **Handle Stapler correctly.** Operate the Stapler according to this Manual. Never allow the Stapler to be operated by children, individuals unfamiliar with its operation or unauthorized personnel.
- (14) **Never use Stapler for applications other than those specified in this manual.**
- (15) **Never modify or alter a Stapler.** Doing so may cause it to malfunction and personal injuries may result.

SAFETY — Continued





RESPONSIBILITIES OF EMPLOYER, TOOL OWNER AND TOOL OPERATOR

1. Ensure that this MANUAL is available to operators and personnel performing maintenance.
2. Train the operator in the safe use of the Stapler as described in this MANUAL.
3. Ensure that only persons who have read and understand this MANUAL operate the Stapler.
4. Ensure that Staplers are used only when operators and others in work area are wearing EYE PROTECTION, and other appropriate personal protective equipment such as HEAD, HEARING, FOOT PROTECTION.
5. Enforce the use of EYE PROTECTION by operators and others in work area.
6. Ensure that Staplers are kept in safe working order as described in this MANUAL.
7. Maintain Staplers properly.
8. Ensure that only qualified personnel shall repair Staplers.
9. Ensure that Staplers that require repair are removed from service and that tags and physical segregation are used as a means of control.

**SAVE THIS MANUAL AND
KEEP IT AVAILABLE FOR OTHERS!**

SAFETY — Continued

1. Important safety instructions

- **Use safety glasses:** all persons in the work area must always wear safety glasses complying with ANSI Z87.1/EN 166 with front and side protection against flying object in order to prevent eye injuries. 
- **Head protection** shall conform to ANSI Z89.1.
- **Ear protection** must also be worn to prevent a possible hearing loss. Hearing protection shall have a Noise Reduction Rating (NRR) determined in accordance with US Environmental Protection Agency rules that is appropriate for the noise exposure. 
- **Use clean dry regulated compressed air** at the recommended pressure (given in the technical data).
- **Use only fasteners** made or recommended by the tool manufacturer (refer also to the technical data).
- **Never** exceed the maximum recommended operating pressure of this tool.
- **Never** use oxygen, carbon dioxide, combustible gases or any bottled gas as a power source.
- **Always disconnect** the air supply when doing any tool maintenance, cleaning a jam, moving location, leaving the work area or passing the tool.
- **Regularly inspect** the safety, the trigger and the springs for free unhindered movement, never use a tool that requires servicing.
- **Connect** the male free flow nipple to the tool side of the air line so that the tool is depressurised when disconnected from the hose.
- **Never** load fasteners with the trigger safety depressed as if the safety is bumped it will result in a fastener being fired.
- **Never** carry the tool with the safety depressed as if the safety is bumped then it will result in a faster being fired. 
- **Never** point the tool at yourself or at any one else.
- **Never** fire a fastener into a hard brittle surface such as concrete, steel or tiles.
 - Do not drive fasteners too close to an edge or at too great an angle as the fastener may fly free or ricochet causing personal injury and damage.
- **Always** ensure that the work area is amply lit so as to avoid possible accidents caused by bad light.
- **Never** remove, tamper with or otherwise cause the tools operating controls to become inope rable.
- **Dress Properly.** Do not wear loose clothing or jewelry as they can be caught in moving parts. Rubber gloves and nonskid footwea r are recommended when working outdoors. Wear protective hair covering to contain long hair.
- **Do not use the power tool on scaffoldings, ladders.** 
 - The power tool shall not be used for specific application for example:
 - when changing one driving location to another involves the use of scaffoldings, stairs, ladders or ladder alike constructions, e.g. roof laths,
 - closing boxes or crates,
 - fitting transportation safety systems e.g. on vehicles and wagons

SAFETY — Continued

2. Compressed air system

Proper use of the fastener driving tool requires an adequate quantity of clean dry compressed air. All compressed air contains moisture and other contaminants detrimental to the tool, so it is recommended to use an air line filter regulator lubricator as close to the tool as possible (within 15 feet (4.5m)). The filter should be well maintained so as to ensure optimum performance and power. All parts of the air supply system should be clean and contaminant free.

The tool shall only be connected to a compressed air line where the maximum allowable pressure cannot be exceeded by a factor of more than 10%, which can for example be achieved by a pressure reduction valve which includes a downstream safety valve.

A male free flow coupling should be connected to the tool side of the system with the female coupling providing a seal to prevent air loss from the compressor tank upon disconnection. Never connect a female disconnect coupling to the tool side as this provides a seal which prevents loss of compressed air from the air tank and if connected to the tool it could seal a charge of air in the tool which could lead to an unintentional actuation. Do not mount a swivel connector in the air supply line.

Different workpieces will require different operating pressures, the harder the wood the greater the pressure required. Remember always use the lowest pressure required for the work process at hand, this being to prevent unnecessarily high noise levels, increased wear and resulting failures.

WARNING Keep hands and body away from the discharge area of the tool when connecting the air supply and always disconnect the tool when servicing, adjusting, cleaning and when the tool is not in use.

SAFETY

3. Operating instructions

WARNING Point away the nozzle when loading or unloading the fastener. Disconnect the hose before loading the fastener.

3.1 General operating instructions

3.1.1 Types of actuating and triggering systems.



Single action actuation:

An actuating system where the deflector has to be actuated for each driving operation.

Protective equipment:

Before using any tool always ensure that you and those in the work area are using the appropriate personal protective equipment.

Exhaust air:

each time a fastener is driven a blast of air is exhausted from the top front area of the tool, keep your face clear of this, some tools incorporate a 360° exhaust deflector, which enables you to control the direction of the exhaust air.

SPECIFICATIONS

Operating pressure	70-100 psi (5-7 kgf/cm ² , 4.9-6.9 bar)
Dimensions Length x Width x Height	18-1/4" x 3-3/16" x 22-11/32" (463mm x 81mm x 567mm)
Weight	11.2 lbs. (5.1 kg)
Staple capacity	102 Staples
Air consumption (100psi)	1.1 ltr/cycle (0.039 scf/cycle)

STAPLE SELECTION

⚠ WARNING

- Be sure to use only the genuine metabo HPT staples for the N5010AB. The use of any other staples can result in tool malfunction and/or staple breakdown, leading to serious injuries.

Only staples shown in the Table below can be driven with this Stapler.

Dimensions of staples for N5010AB

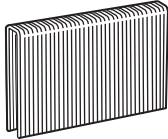
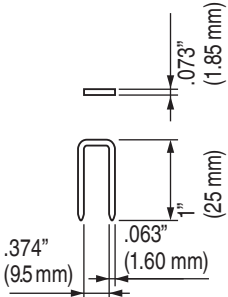
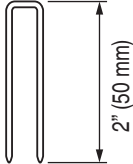
15.5 Gauge 1/2" Crown Staple	Min.	Max.
		

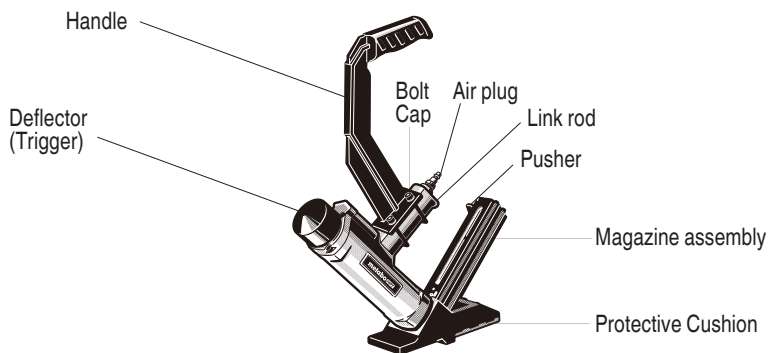

3.2 BEFORE OPERATION

Air consumption

Using the air consumption table and the Air compressor size formula, find a correct compressor size.

Operating pressure	psi	80	90	100
	(bar)	(5.5)	(6.2)	(6.9)
	(kgf/cm ²)	(5.6)	(6.3)	(7.0)
Air consumption	ft ³ /cycle	.030	.035	.040
	(ltr/cycle)	(.85)	(.99)	(1.13)

Air compressor size formula

Amount of air required

=number of Staplers

× average staples driven each minute per Stapler

× air consumption at given air pressure

× safety factor (always 1.2)

Example: 3 Staplers (N5010AB) operating at 100 psi driving 30 staples per minute

Amount of air required

=3 × 30 × .04 (1.13) × 1.2

=4.3 CFM (ft³/min) (122 ltr/min)

After making the calculations as shown above, you should find a compressor providing 4.3 CFM of air that is required.

TESTING THE STAPLER

DANGER



● Operators and others in work area **MUST** wear safety glasses with side shields which conforms to ANSI Z87.1 specifications.

Ordinary eyeglasses do not provide adequate protection.

WARNING

● **Never use Stapler unless Deflector is operating properly.**

Before actually beginning the stapling work, test the Stapler by using the checklist below. Conduct the tests in the following order.

If abnormal operation occurs, stop using the Stapler and contact a metabo HPT authorized service center immediately.

- (1) DISCONNECT AIR HOSE FROM STAPLER.
REMOVE ALL STAPLES FROM STAPLER.
 - ALL SCREWS MUST BE TIGHTENED.
If any screws are loose, tighten them.
 - THE DEFLECTOR MUST MOVE SMOOTHLY.
- (2) Adjust the air pressure to 70 psi (4.9 bar 5 kgf/cm²).
Connect the air hose.
Do not load any staples in the Stapler.
 - THE STAPLER MUST NOT LEAK AIR.
Hold the Stapler downward and pull the trigger.
 - THE STAPLER MUST NOT OPERATE.
- (3) Set the Stapler to the workpiece. Hit the deflector with the accessory's hammer.
 - THE STAPLER MUST OPERATE.
- (4) If no abnormal operation is observed, you may load staples in the Stapler.
Drive staples into the workpiece that is the same type to be used in the actual application.
 - THE STAPLER MUST OPERATE PROPERLY.

3.3 General Operating Instructions

Assemble handle with gun body by LINK ROD and BOLT CAP.

- Tighten torque: 100~120 kgf-cm(9.8~11.8 Nm, 7.2~8.71bf-ft)



Depth Adjust description :

Step 1: Pull the Protective Cushion

- Definition of 1/2" and 3-4":
Depends on the thickness of floor wood to adjust different PROTECTIVE CUSHION to lead the fastener hit at the correct position.

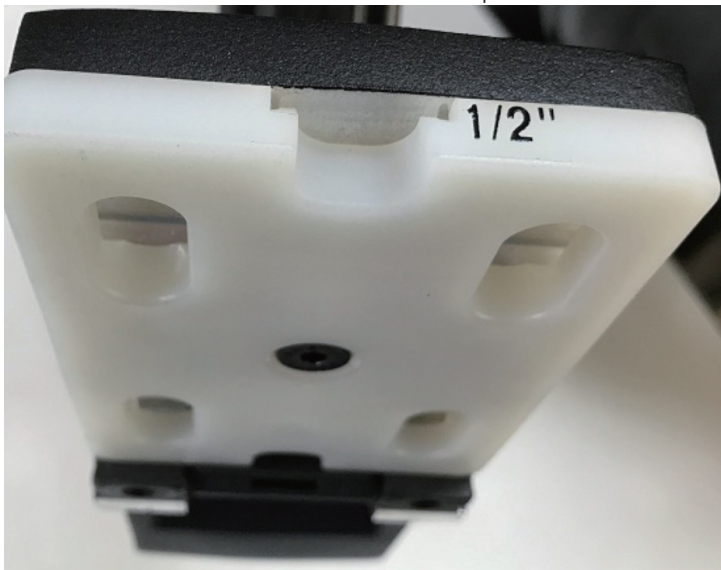

Step 2: Turn the Protective Cushion to the thickness you need.



Step 3: Pusher position and fasteners loading



Pull the pusher to the end of magazine and fixed.



Top load the fasteners and release the pusher.



Step 4: Connect with air source and lift the tool to correct position.



Step 5: Hit the DEFLECTOR to shot fastener by HAMMER

- Hold the handle steady.
- Hit the deflector by the rubber side of the accessory's hammer.
- Do not hit except the deflector.

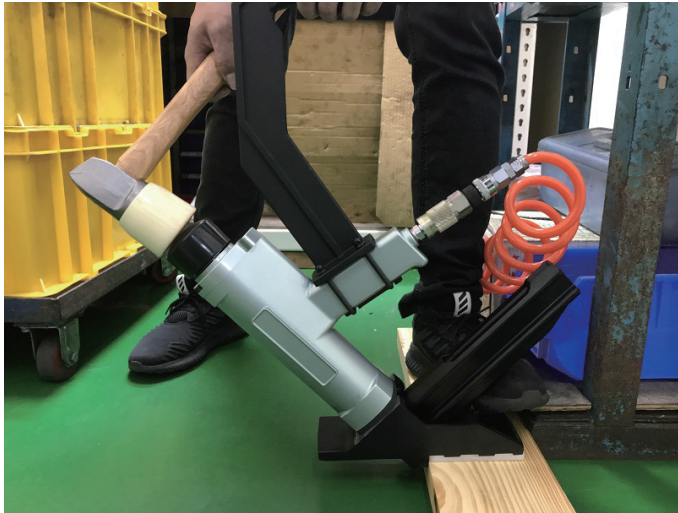

Step 6: Lift the tool to next position and repeat Step 4 until the job is done.

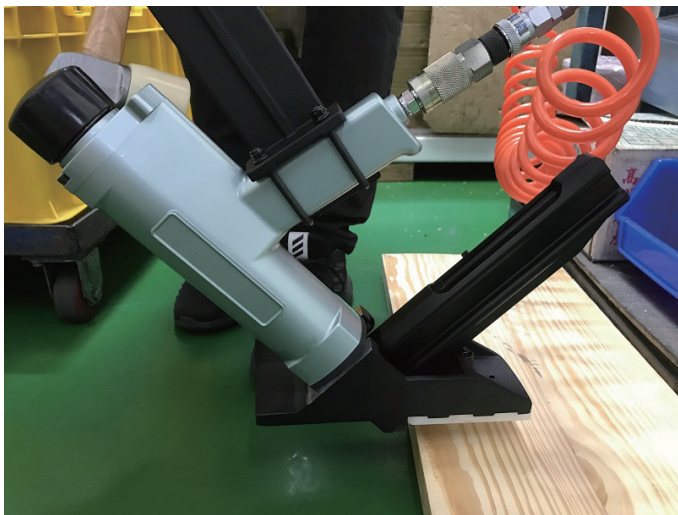

METHODS OF OPERATION

(1) Intermittent operation

⚠ WARNING

- **To avoid double firing or accidental firing due to recoil. Hit the deflector with the accessory's hammer rapidly and firmly.**
 - ① Position the staple outlet on the workpiece.
 - ② Hit the deflector with the accessory's hammer rapidly and firmly to drive a staple.
 - ③ Remove quickly the hammer from the deflector. To continue stapling in a separate location, move the stapler along the wood, repeating steps ①–③ as required.

⚠ WARNING

- **A staple will fire each time the deflector is depressed.**

Any defective or improperly functioning occurs, disconnect the tool immediately from the compressed air supply and passed to a specialist for inspection.

⚠ WARNING

- **Keep not touch the trigger except during fastening operation, because serious injury could result if the deflector accidentally contacts you or others in work area.**
- **Keep hands and body away from the discharge area. This metabo HPT nailer may bounce from the recoil of driving a fastener and unwanted subsequent fastener may be driven, possibly causing injury.**
- **Some types of loaded nails can spark out of the muzzle during a staple driving operation. Exercise caution!**

NOTE

- Always handle staple and package carefully. If staple are dropped, collating plastic may be broken.
- After stapling:
 - 1) disconnect air hose from the Stapler;
 - 2) remove all staples from the Stapler;
 - 3) supply 5 – 10 drops of metabo HPT pneumatic tool lubricant into the air plug on the Stapler; and
 - 4) open the petcock on the air compressor tank to drain any moisture.

3.4 Precautionary measures

'Respect your tool and never horseplay'

1. Actuation systems

Refer to 3.1.1

2. Flammable Atmospheres

Do not operate tool in explosive atmospheres, such as in the presence of flammable liquids, gases or combustible dust.

3. Tool modification

The tool should not be modified unless authorized in the tool manual or approved in writing by the tool manufacturer.

4. Tool maintenance

Refer to the tool maintenance instructions for detailed information on the proper maintenance of a tool.

5. Recommended fasteners and accessories

- 5.1 Use only fasteners made or recommended by the tool manufacturer, or fasteners that perform equivalently to those recommended by the manufacturer.
- 5.2 Use only accessories made or recommended by the tool manufacturer, or accessories that perform equivalently to those recommended by the manufacturer.

6. Personal Protective Equipment

- 6.1 Appropriate personal protective equipment is to be worn.
- 6.2 Eye protection

WARNING Eye protection must be worn by the operator and other people in the work area.

WARNING It is employer's responsibility to provide and enforce the use of eye protection by the operator and other people in the work area.

7. Inspect tool before operating to

- 7.1 Establish use of proper power source. The compressed air power source shall be pressure-regulated. The regulated pressure must not exceed the maximum air pressure marked on tool. If a regulator fails, the pressure delivered to a tool must not exceed 1.5 times the maximum air pressure, or 200 psig (13.8 bar), whichever is greater. A tool normally is not operated at the maximum air pressure but at a lower pressure determined by the type of fastener used, the workpiece, and other conditions of use.
- 7.2 Determine that tool is in proper working order.
- 7.3 Determine actuation system.
- 7.4 Check for misalignment or binding of moving parts and any other condition that may affect tool operation.

8. Operating controls

- 8.1 Do not use a tool with missing or damaged safety warning label(s.)
- 8.2 A tool that is not in proper working order must not be used. Tags and physical segregation shall be used for control.
- 8.3 Do not remove, tamper with, or otherwise cause tool operating controls to become inoperable.
- 8.4 Do not operate tool if any portion of the tool operating controls is inoperable, disconnected, altered, or not working properly.

9. Tool handling

- 9.1 Only persons who have read and understand the tool operating/safety instructions should operate the tool.
- 9.2 Always assume that tool contains fasteners.
- 9.3 Do not point tool toward yourself or anyone whether it contains fasteners or not.
- 9.4 Keep bystanders and children away while operating tool.
- 9.5 Do not actuate tool unless tool is placed firmly against the workpiece. 9.6 Respect tool as a working implement.
- 9.7 Do not engage in horseplay.
- 9.8 Stay alert, focus on your work and use common sense when working with tools.
- 9.9 Do not use tool while tired, after having consumed drugs or alcohol, or while under the influence of medication.
- 9.10 Do not overreach. Keep proper footing and balance at all times.
- 9.11 Do not hold or carry tool with a finger on the trigger.
- 9.12 Drive fasteners into proper work surface only.
- 9.13 Do not drive fasteners into other fasteners.
- 9.14 After driving a fastener, tool may spring back ("recoil") causing it to move away from the work surface. To reduce risk of injury always manage recoil by:
- always maintaining control of tool.
 - allowing recoil to move tool away from work surface.
 - not resisting recoil such that tool will be forced back into the work surface.
 - keeping face and body parts away from tool.
- 9.15 When working close to an edge of a workpiece or at steep angles use care to minimize chipping, splitting or splintering, or free flight or ricochet of fasteners, which may cause injury.
- 9.16 Keep hands and body away from fastener discharge area of tool.
- 9.17 Do not load tool with fasteners when any one of the operating controls is activated.
- 9.18 Do not operate tool with any power source other than that specified in tool operating/safety instructions.
- 9.19 Do not operate tool with any operating pressure other than that specified in tool operating/safety instructions.
- 9.20 Use extra caution when driving fasteners into existing walls or other blind areas to prevent contact with hidden objects or persons on other side (e.g., wires, pipes.)
- 9.21 Do not lift, pull or lower tool by the hose.

10. Disconnecting tool

Disconnect tool from the power source when:

- Not in use;
- Performing any maintenance or repairs;
- Clearing a jam;
- Elevating, lowering or otherwise moving the tool to a new location;
- Tool is outside of the operator's supervision or control; or
- Removing fasteners from the magazine.

4. Maintenance

'Clean and inspect your tool every time you use it'

The employer and tool operator are responsible for assuring that the tool is kept in safe working order. Furthermore only service personnel trained by the manufacturer, distributor, or employer shall repair the tool and shall use the parts or accessories that are supplied or recommended by the tool manufacturer / distributor.

CAUTION Always remove the air supply before commencing any cleaning, inspection, or maintenance work.

- Wipe tool clean and inspect tool for wear or damage. Use non-flammable cleaning solutions to wipe the tool. Never soak the tool in these solutions as they can cause internal damage.
- Always ensure that all of the screws are kept tight as loose screws can cause injury or can damage the tool.
- Tools requiring lubricant: If the tool is used without an in line lubricant, be sure to put in about 3 drops of lubricant at the start of each workday and 3 drops for every 1,000 fasteners fired thereafter.
- Tools shall be repaired or equipped only with parts or accessories that are supplied or recommended by the tool manufacturer / supplier.
- NEVER use a tool if there is any doubt.

STORAGE

When not in use for an extended period, apply a thin coat of the lubricant to the steel parts to avoid rust. Do not store the stapler in a cold weather environment. When not in use, the stapler should be stored in a warm and dry place. Keep out of reach from children.

STAPLES JAMMED IN TOOL

- Disconnect the tool from the power source when the staple jams in the tool. While removing a jammed staple, the stapler may be accidentally activated if it is plugged in.
- To remove the staple, take out staple from the magazine.
- Use the hex wrench remove driver guide cover A to take out the jammed staple from the nail guide groove.

5. Troubleshooting and counter measures

Failure	Possible causes	Check Method	Counter measures
No staples ejected	<ul style="list-style-type: none"> • Staple Incorrect staples are loaded • Abnormal staples are loaded (large-sized head ,bent incorrectly chained, etc.) 	Check if recommended staples are loaded	<ul style="list-style-type: none"> • Use recommended staples Remove • abnormal staples and load normal staples
	<ul style="list-style-type: none"> • Narrow or wide width of the Magazine groove • Worn staple head supporting portion of Magazine • Abnormal staple guide groove of pusher (deflected, deformed or broken) 	Load staples and confirm that they will move smoothly	<ul style="list-style-type: none"> • Repair deformed parts • Replace defective parts

Failure	Possible causes	Check Method	Counter measures
No stapleis ejected	<ul style="list-style-type: none"> • Adhesive fragment or wood dust sticking on the Magazine 		<ul style="list-style-type: none"> • Remove adhesive fragment or wood dust
	<ul style="list-style-type: none"> • Deflector 	Check Deflector	<ul style="list-style-type: none"> • Replace
	[Output unit :Piston or driver] <ul style="list-style-type: none"> • Air pressure too low 	Carry out idle driving and check the return of the driver unit	<ul style="list-style-type: none"> • Check compressor
	<ul style="list-style-type: none"> • Worn main piston 		<ul style="list-style-type: none"> • Replace main piston
	<ul style="list-style-type: none"> • Defective piston shaft 		<ul style="list-style-type: none"> • Replace the piston shaft
	<ul style="list-style-type: none"> • Defective bumper (defective, worn or broken) 		<ul style="list-style-type: none"> • Replace the bumper
	<ul style="list-style-type: none"> • Defective O-ring (disconnected, deformed or broken) 		<ul style="list-style-type: none"> • Reassemble or replace the o-ring
	<ul style="list-style-type: none"> • Defective driver unit, (deflected, deformed or broken) 		<ul style="list-style-type: none"> • Replace

Failure	Possible causes	Check Method	Counter measures
The driven staple is bent	<ul style="list-style-type: none"> • Staples are inaccurately fed into the pusher • Incorrect staples are loaded 	Refer to item above	<ul style="list-style-type: none"> • Refer to item above
	<ul style="list-style-type: none"> • Worn driver unit 	Check if the driver unit is extremely worn or not	<ul style="list-style-type: none"> • Replace the driver unit
	<ul style="list-style-type: none"> • The wood is too hard 	Check if the staples bend on softer wood or not	<ul style="list-style-type: none"> • Stop using the tool
The driven staples do not fully penetrate the work piece (heads protrude)	<ul style="list-style-type: none"> • The wood is too hard 		<ul style="list-style-type: none"> • Stop using the tool
	<ul style="list-style-type: none"> • Air pressure too low 		<ul style="list-style-type: none"> • Adjust the air pressure
	<ul style="list-style-type: none"> • Worn or broken driver unit 	Carry out idle driving and check the driver unit	<ul style="list-style-type: none"> • Inspect and replace the driver
	<ul style="list-style-type: none"> • Defective main piston (worn or broken) 	Disassemble the output unit and check the inside and outside surfaces of the main piston	<ul style="list-style-type: none"> • Replace the defective parts

Failure	Possible causes	Check Method	Counter measures
Staples clog within the ejecting gate	<ul style="list-style-type: none">• Incorrect staples are loaded	Refer to first item	<ul style="list-style-type: none">• Use designated staples
	Worn tip of the driver unit	Carry out idle driving and check if driver unit tip is worn or not	Replace
	<ul style="list-style-type: none">• Workpiece material is too hard		<ul style="list-style-type: none">• Stop using the tool

CAUTION: Disconnect tool from air supply before performing any Service Procedure.

INFORMATIONS IMPORTANTES DE SÉCURITÉ



Lire et bien assimiler toutes les étiquettes de l'outil ainsi que toutes les instructions de fonctionnement, les consignes de sécurité et les avertissements de ce mode d'emploi avant d'utiliser ou d'entretenir cette agrafeuse.

Le non respect des avertissements pourrait entraîner la MORT ou des BLESSURES GRAVES.

La plupart des accidents résultant de l'utilisation ou de l'entretien des agrafeuses sont dus au non respect de certaines consignes et précautions de sécurité élémentaires. Un accident peut souvent être évité en reconnaissant une situation potentiellement dangereuse avant qu'elle ne se produise, et en respectant les procédures de sécurité applicables.

Les consignes de sécurité élémentaires sont données dans la section "SECURITE" du manuel et dans les sections relatives aux instructions d'utilisation et d'entretien.

Les dangers à éviter pour empêcher tout risque de blessures ou de dommage de l'outil sont identifiés par les mots DANGER et AVERTISSEMENT, sur l'agrafeuse et dans ce manuel.

Ne jamais utiliser cette agrafeuse pour des applications autres que celles qui sont spécifiées dans ce manuel.

DEFINITION DES MOTS DE SIGNALISATION

DANGER indique une situation imminente dangereuse qui, si elle n'est pas évitée, entraînera la mort ou des blessures graves.

AVERTISSEMENT indique une situation potentiellement dangereuse qui, si elle n'est pas évitée, risque d'entraîner la mort ou des blessures graves.

ATTENTION indique une situation potentiellement dangereuse qui, si elle n'est pas évitée, risque d'entraîner des blessures légères ou modérées, ou d'endommager l'outil.

REMARQUE met en relief les informations essentielles.

EXPLICATION DE L'ACTION D'AGRAFAGE DE L'AGRAFEUSE metabo HPT

- Poussez le déflecteur pour entraîner la fixation.

SECURITE

CONSIGNES DE SECURITE IMPORTANTES POUR L'UTILISATION DE L'AGRAFEUSE

CONSIGNES RELATIVES À UN RISQUE D'INCENDIE, DE CHOC ÉLECTRIQUE OU DE BLESSURES CORPORELLES

● **Généralités**

Afin de réduire les risques de choc électrique, d'incendie et de blessures physiques, **LIRE TOUTES LES INSTRUCTIONS AVANT D'UTILISER L'OUTIL.**

⚠ DANGER

- 1. LES OPÉRATEURS ET LES AUTRES PERSONNES DANS L'AIRE DE TRAVAIL DOIVENT PORTER UNE PROTECTION OCULAIRE (LUNETTES DE PROTECTION AVEC ÉCRANS LATÉRAUX).**



Quand on utilise l'agrafeuse, toujours porter des lunettes de protection avec visières latérales, et veiller à ce que les autres personnes dans la zone de travail en portent également.

Les lunettes de protection devront respecter les exigences de l'ANSI (American National Standards Institute) Z87.1 et assurer la protection contre les projections de particules arrivant par l'avant et par le côté.

Les lunettes ordinaires ne fournissent pas une protection adéquate.

L'employeur doit veiller à ce que la personne qui utilise l'agrafeuse et les autres personnes dans l'aire de travail portent des lunettes de protection.

- 2. NE JAMAIS UTILISER DE GAZ RÉACTIFS NI AUCUN AUTRE GAZ EN BOUTEILLE. IL POURRAIT SE PRODUIRE UNE EXPLOSION.**



Ne jamais utiliser de gaz réactifs (tels que l'oxygène), de gaz combustibles ni aucun autre gaz en bouteille comme source d'alimentation de l'agrafeuse.

L'utilisation de ces gaz serait dangereuse, car l'agrafeuse exploserait. Utiliser exclusivement de l'air comprimé propre, sec et régulé.

⚠ AVERTISSEMENT

- 3. NE JAMAIS DIRIGER L'OUTIL VERS SOI NI VERS QUELQU'UN D'AUTRE DANS L'AIRE DE TRAVAIL.**



Toujours supposer que l'agrafeuse renferme des clous.

Ne jamais diriger l'agrafeuse vers soi, ni vers quelqu'un d'autre, qu'elle renferme des clous ou non.

Si l'on enfonce des clous par erreur, cela risque de provoquer des blessures graves.

Ne jamais s'amuser avec l'agrafeuse.

L'agrafeuse est un instrument de travail. Le respecter.

Ne jamais transporter l'outil avec le doigt sur la gâchette, car on risquerait d'enfoncer accidentellement un clou et de se blesser ou de blesser quelqu'un d'autre.

Toujours transporter l'agrafeuse exclusivement par sa poignée.

- 5. CONNAÎTRE ET COMPRENDRE LE SYSTÈME DE GÂCHETTE UTILISÉ.**

Lire et bien assimiler la section intitulée "MÉTHODES D'UTILISATION".

- 6. NE PAS ENTRER EN CONTACT AVEC LA POINTE DU DÉFLECTEUR LORSQU'ON NE POUSSE PAS LES FIXATIONS.**

- 4. NE PAS PLACER LE DOIGT SUR LA GÂCHETTE ET MAINTENIR LES DOIGTS ÉLOIGNÉS DE CELLE-CI QUAND ON N'EFFECTUE PAS D'AGRAFAGE POUR ÉVITER TOUT RISQUE D'AGRAFAGE ACCIDENTEL.**

SECURITE — suite

⚠ AVERTISSEMENT

Lors de l'utilisation de ces outils, des précautions de base doivent être respectées, notamment:

1. Zone de travail

- (1) **Maintenir la zone de travail propre et bien éclairée.**

Les zones sombres et encombrées augmentent les risques de choc électrique, d'incendie ou blessures physiques.

- (2) **Ne pas utiliser l'agrafeuse dans un endroit présentant un risque d'explosion, par exemple en présence de liquides inflammables, de gaz ou de poussières combustibles.**

L'agrafeuse peut provoquer des étincelles susceptibles d'enflammer la poussière ou les vapeurs.

- (3) **Maintenir les passants, enfants et visiteurs à l'écart pendant l'utilisation de l'agrafeuse.** Toute distraction peut provoquer la perte de contrôle de l'agrafeuse.

2. Sécurité personnelle

- (1) **Rester sur ses gardes. Se concentrer sur la tâche et faire preuve de bon sens quand on travaille avec l'agrafeuse. Ne pas utiliser l'agrafeuse si on est fatigué, après avoir consommé des drogues ou de l'alcool, ou sous l'influence de médicaments.**

Tout moment d'inattention pendant l'utilisation de l'agrafeuse augmente le risque de blessures physiques.

- (2) **Porter des vêtements appropriés. Ne pas porter de vêtements amples ou de bijoux. Si l'on a les cheveux longs, les maintenir sous un couvrechef. Maintenir les cheveux, vêtements et gants à l'écart des pièces mobiles.**

Les vêtements amples, les bijoux et les cheveux longs augmentent le risque de blessures physiques car ils peuvent être entraînés par les pièces mobiles.

- (3) **Éviter toute mise en marche accidentelle. Vérifier que le commutateur est sur arrêt avant de brancher le tuyau d'air.** Ne pas transporter l'agrafeuse en gardant le doigt sur le commutateur ou raccorder le tuyau d'air quand le commutateur est sur marche.

- (4) **⚠ AVERTISSEMENT – Débranchez l'agrafeuse de la source d'air avant d'effectuer des réglages, d'effectuer l'entretien de**

l'agrafeuse, d'éliminer les bourrages, de bloquer le déflecteur lorsqu'il n'est pas utilisé, de quitter la zone de travail, de laisser l'agrafeuse hors de la supervision ou du contrôle du technicien, de la charger, de la décharger, de la donner à un tiers ou encore de la soulever, de l'abaisser ou de la déplacer à un autre endroit.

Ne jamais essayer de retirer des agrafes coincées ou de réparer l'agrafeuse si le tuyau d'air n'est pas débranché et que les agrafeuses restants n'ont pas été retirées de l'agrafeuse. L'agrafeuse ne doit jamais rester sans surveillance car des personnes non familiarisées avec ce type d'outil pourraient la manipuler et se blesser.

Ces mesures de précaution réduisent le risque de blessures physiques.

- (5) **Ne pas trop se pencher. Conserver une bonne assise et un bon équilibre en permanence.**

Une bonne assise et un bon équilibre favorisent un meilleur contrôle de l'agrafeuse dans des situations inattendues.

- (6) **Utiliser des équipements de sécurité.** Utiliser un masque anti-poussière, des chaussures de sécurité antidérapantes et un casque de sécurité lorsque les conditions l'exigent.

- (7) **⚠ AVERTISSEMENT – Risque de perte auditive. Porter une protection auditive.**

La protection auditive doit avoir un CAS (coefficient d'atténuation sonore) déterminé selon les règles de l'Agence américaine de la protection de l'environnement, approprié pour l'exposition au bruit.

- (8) **Toujours porter un casque.**

Toujours porter un casque pour se protéger la tête contre les projectiles.

- (9) **Ne pas attacher le tuyau ou l'agrafeuse à votre corps.**

Attacher le tuyau à la structure pour réduire le risque de perte d'équilibre en cas de mouvements brusques du tuyau.

- (10) **⚠ AVERTISSEMENT – Enfoncez les agrafes uniquement dans une surface de travail appropriée.**

Ne pas enfoncez les agrafes dans d'autres agrafes. Celles-ci pourraient ricocher et blesser quelqu'un, ou provoquer une réaction inattendue de l'agrafeuse susceptible d'entraîner une blessure physique.

SECURITE — suite

⚠ AVERTISSEMENT

3. Utilisation et entretien de l'agrafeuse

- (1) **Utiliser des serre-joints ou tout autre moyen pratique pour maintenir la pièce sur une surface stable en toute sécurité.**

Maintenir la pièce à la main ou contre soi est une technique instable et peut provoquer une perte de contrôle.

- (2) **Ne pas forcer sur l'agrafeuse.** Utiliser l'agrafeuse approprié à votre usage. L'agrafeuse approprié effectuera la tâche en toute sécurité selon les spécifications pour lesquelles elle est destinée.
- (3) **Ne pas utiliser l'agrafeuse si le commutateur ne permet pas de la mettre sur marche ou arrêt.** Toute agrafeuse ne pouvant pas être contrôlée par le commutateur est dangereuse et doit être réparé.

Ne jamais utiliser une agrafeuse défectueuse ou qui ne fonctionne pas normalement. Si l'agrafeuse semble ne pas fonctionner comme d'habitude, qu'elle émet des bruits bizarres ou qu'elle semble défectueuse, cesser immédiatement de l'utiliser et la faire réparer par un service après-vente metabo HPT agréé.

- (4) **Débrancher le tuyau d'air de l'agrafeuse avant de procéder à des réglages, de changer des accessoires ou de la remiser.** Ces mesures de sécurité préventives réduisent le risque de déclenchement accidentel de l'agrafeuse.
- (5) **Remiser l'agrafeuse, lorsqu'elle est inutilisée, hors de portée des enfants et de toute personne non formée à son utilisation.** Une agrafeuse s'avère dangereuse entre les mains de personnes non formées à son utilisation.
- (6) **Entretenir soigneusement l'agrafeuse.** Veiller à ce que l'agrafeuse soit toujours propre et graissée pour obtenir un fonctionnement optimal et en toute sécurité.
- (7) **Contrôler tout mauvais alignement ou grippage des pièces mobiles, toute rupture de pièces et toute autre situation pouvant affecter le fonctionnement de l'agrafeuse.**

Si elle est endommagée, faire réparer l'agrafeuse avant toute nouvelle utilisation. En raison de la pression d'air élevée à l'intérieur de l'agrafeuse, les fissures en surface sont dangereuses. Pour éviter tout risque, ne pas faire tomber l'agrafeuse ni la heurter contre des surfaces dures ; et ne pas la rayer ni y graver d'inscriptions. De nombreux accidents sont provoqués par des agrafeuses mal entretenues.

Il y a un risque d'éclatement si l'agrafeuse est endommagée.

- (8) **Ne pas utiliser une agrafeuse en mauvais état de marche. Des étiquettes et une séparation physique doivent être utilisées pour contrôle.**
- (9) **Utiliser exclusivement des accessoires fournis ou recommandés par metabo HPT pour cette agrafeuse spécifique.** L'utilisation d'un accessoire non destiné à cette agrafeuse spécifique augmente le risque de blessures physiques.
- (10) **Utiliser exclusivement les clous mentionnés dans la section Accessoires du présent manuel.** Les agrafeuses non recommandés par metabo HPT en vue d'une utilisation avec cette agrafeuse augmentent le risque de blessures physiques ou peuvent endommager l'agrafeuse.

4. Entretien

- (1) **L'entretien de cet outil doit être confié exclusivement au personnel d'entretien qualifié.**
- (2) **Pour les réparations, utiliser exclusivement des pièces de rechange identiques. Utiliser exclusivement des pièces agréées.**
- (3) **Utiliser exclusivement la graisse fournie avec l'agrafeuse ou recommandée par metabo HPT.**

5. Alimentation d'air

- (1) **Ne jamais raccorder l'agrafeuse à une source d'alimentation qui risque de dépasser 200 psi (13.7 bars 14 kgf/cm²) si une défaillance du régulateur se produit.**

Une pression excessive à l'intérieur de l'agrafeuse peut provoquer son éclatement, un fonctionnement anormal, la panne de l'agrafeuse ou des blessures physiques graves.

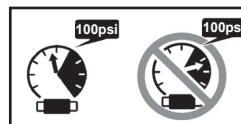
**NE PAS DÉPASSER 100 psi (6.9 bars 7.0 kgf/cm²).**

Utiliser exclusivement de l'air comprimé propre, sec et régulé à la pression nominale ou dans la plage de pression nominale indiquée sur l'agrafeuse.

Toujours vérifier, avant d'utiliser l'agrafeuse, que l'alimentation d'air a été ajustée en fonction de la pression d'air nominale ou dans la plage de pression d'air nominale stipulée.

SECURITE — suite**⚠ AVERTISSEMENT**

- (2) **Ne jamais utiliser de gaz réactifs (tels que l'oxygène), de dioxyde de carbone, de gaz combustibles ou tout autre gaz en bouteille comme source d'alimentation de l'agrafeuse.** L'utilisation de ces gaz pourrait provoquer une explosion et causer de graves blessures physiques.
- 6. Autres**
- (1) **Faire attention aux doubles activations et aux coups par l'agrafeuse suite au retour brutal (« rappel »).**
Après avoir enfoncé une agrafe, l'agrafeuse peut effectuer un rappel causant son éloignement de la surface de travail.
Pour réduire le risque de blessure, toujours gérer le rappel en :
- 1) maintenant toujours le contrôle de l'agrafeuse.
 - 2) laissant le rappel éloigner l'agrafeuse de la surface de travail.
 - 3) ne résistant pas au rappel de sorte que l'agrafeuse sera refoulée contre la surface de travail.
- Fonctionnement intermittent
- ① Frappez le déflecteur rapidement et fermement.
 - ② Relâchez le déflecteur **RAPIDEMENT**
- 4) éloignant le visage et les parties du corps de l'agrafeuse.
- (2) **Ne jamais utiliser de coupleur NON dégageant sur l'agrafeuse.** Si l'on utilise un coupleur non dégageant sur l'agrafeuse, celui-là risque de rester chargé d'air après le débranchement et, par conséquent, d'enfoncer une agrafe même après avoir été débranché. L'agrafeuse et le tuyau d'air doivent avoir un coupleur de tuyau de façon à ce que toute la pression soit évacuée de l'agrafeuse quand on débranche le joint de couplage.
- (3) **Vérifiez le déflecteur avant utilisation.** Assurez-vous que le déflecteur fonctionne correctement et qu'il n'est pas inutilisable, déconnecté ou modifié. Ne jamais utiliser l'agrafeuse à moins que le déflecteur ne fonctionne correctement, sinon l'agrafeuse pourrait entraîner un élément de fixation de façon inattendue. Ne pas manipuler ou enlever le déflecteur ou rendre le déflecteur inopérant
- (4) **Veiller à ce que toutes les vis et les couvercles soient en place et bien serrés.** Veiller à ce que les vis et les couvercles soient solidement fixés. Les vérifier périodiquement. Ne jamais utiliser l'agrafeuse si des pièces sont manquantes ou sont endommagées.
- (5) **Ne pas charger les fixations lorsque le déflecteur est enfoncé.** Quand on charge des agrafes dans l'agrafeuse ou qu'on raccorde le tuyau d'air,
- 1) ne pas appuyer sur le déflecteur;
 - 2) diriger l'agrafeuse vers le bas.
- (6) **Éloigner les mains et le corps de la tête d'agrafage pendant l'utilisation.** Ne jamais approcher les mains ni les pieds à moins de 8 pouces (200 mm) de la tête d'agrafage. Il y a un risque de blessure grave si les agrafes sont déviées par la pièce ou qu'elles sont déportées au-delà du point d'entrée.
- (7) **Quand on travaille près du bord d'une pièce ou à un angle prononcé, ou quand on enfonce des agrafes dans une pièce fine, prendre soin de minimiser le déchiquetage, le fractionnement ou l'éclatement, ou le vol libre, le ricochet ou le perçage des agrafes, pouvant provoquer des blessures.**
- (8) **Ne jamais enfoncer de clous des deux côtés d'un mur en même temps.** Les clous pourraient traverser le mur et blesser quelqu'un de l'autre côté.
- (9) **Redoubler de précaution quand on agrafe dans des murs existants ou d'autres zones mortes pour prévenir le contact avec des objets cachés ou des personnes de l'autre côté (par ex., câbles, tuyaux).**

SECURITE — suite

⚠ AVERTISSEMENT



- (10) **Vérifier s'il y a des fils sous tension.** Pour éviter tout risque d'électrocution grave, vérifier s'il y a des fils sous tension dissimulés dans le mur, le plancher ou le plafond. Couper le disjoncteur pour s'assurer qu'il n'y a pas de fils sous tension.
- (11) **Ne pas lever, tirer ou abaisser l'agrafeuse par le tuyau.**
- (12) **Ne pas débrancher le tuyau d'air de l'agrafeuse avec le doigt sur la gâchette.** Le pourrait se déclencher lorsque l'alimentation d'air sera à nouveau raccordée.
- (13) **Manipuler l'agrafeuse correctement.** Utiliser l'agrafeuse en suivant les instructions du manuel. Ne jamais permettre que l'agrafeuse soit utilisée par des enfants, des personnes non familiarisées avec son fonctionnement ou du personnel non autorisé.
- (14) **Ne jamais utiliser l'agrafeuse pour des applications autres que celles spécifiées dans le présent manuel.**
- (15) **Ne jamais modifier ni altérer une agrafeuse.** Cela pourrait provoquer un mauvais fonctionnement et entraîner des blessures physiques.

RESPONSABILITÉS DE L'EMPLOYEUR, DU PROPRIÉTAIRE DE L'OUTIL ET DE L'OPÉRATEUR DE L'OUTIL

1. Veiller à ce que ce MANUEL reste à la disposition des personnes qui doivent utiliser ou entretenir l'agrafeuse.
2. Former l'opérateur à l'utilisation sécuritaire de l'agrafeuse comme décrit dans ce MANUEL.
3. Veiller à ce que seules les personnes qui ont lu et compris ce MANUEL utilisent l'agrafeuse.
4. Veiller à ce que les agrafeuses soient utilisées exclusivement lorsque les opérateurs et les autres personnes présentes dans l'aire de travail portent des LUNETTES DE PROTECTION et un autre équipement de protection individuelle approprié comme une PROTECTION POUR LA TÊTE, LES OREILLES ET LES PIEDS.
5. Obliger les opérateurs et les autres personnes présentes dans l'aire de travail à porter des LUNETTES DE PROTECTION.
6. Veiller à ce que les agrafeuses soient conservées en bon état de marche comme décrit dans ce MANUEL.
7. Entretenir les agrafeuses correctement.
8. Veiller à ce que seul le personnel qualifié répare les agrafeuses.
9. Veiller à ce que les agrafeuses qui ont besoin d'être réparées soient retirées du service et que des étiquettes et une séparation physique soient utilisées comme moyen de contrôle.

**CONSERVER CE MANUEL ET LE
METTRE A LA DISPOSITION DES
UTILISATEURS !**

SECURITE — suite**1. Consignes de sécurité importantes**

- **Utiliser des lunettes de sécurité:** toutes les personnes dans la zone de travail doivent toujours porter des lunettes de sécurité conformes à la norme ANSI Z87.1/EN 166 avec protection frontale et latérale contre les objets volants afin de prévenir les blessures aux yeux. 
- **La protection de la tête** doit être conforme à la norme ANSI Z89.1. 
- **Des protections auditives** doivent également être portées pour prévenir une éventuelle perte auditive. La protection auditive doit avoir un indice de réduction du bruit (NRR) déterminé conformément aux règles de l'Agence américaine de protection de l'environnement (US Environmental Protection Agency) qui est approprié pour l'exposition au bruit.
- **Utiliser de l'air comprimé** propre, sec et régulé à la pression recommandée (indiquée dans les caractéristiques techniques).
- **N'utiliser que des fixations** fabriquées ou recommandées par le fabricant de l'outil (voir aussi les caractéristiques techniques).
- **Ne jamais** dépasser la pression de service maximale recommandée pour cet outil. 
- **N'utilisez jamais** d'oxygène, de dioxyde de carbone, de gaz combustibles ou de gaz en bouteille comme source d'énergie.
- **Toujours débrancher** l'alimentation d'air lors de l'entretien d'un outil, du nettoyage d'un bouchage, du déplacement, de la sortie de la zone de travail ou du passage de l'outil.
- **Inspectez** régulièrement la sécurité, le déclencheur et les ressorts pour vous assurer qu'ils se déplacent librement, n'utilisez jamais un outil qui nécessite un entretien.
- **Raccordez** le raccord à écoulement libre mâle au côté de l'outil de la conduite d'air de manière à ce que l'outil est dépressurisé lorsqu'il est débranché du tuyau.
- **Ne jamais** charger les fixations avec le déclencheur de sécurité enfoncé comme si la sécurité était cognée, cela pourrait entraîner le déclenchement d'une fixation.

SECURITE — suite

- **Ne jamais** porter l'outil avec la sécurité enfoncée comme si la sécurité était cognée, cela aurait pour conséquence un déclenchement plus rapide de l'outil.
- **Ne jamais** pointer l'outil sur vous-même ou sur quelqu'un d'autre.
- **Ne jamais** enflammer une fixation sur une surface dure et cassante comme du béton, de l'acier ou des tuiles.
- **Ne pas enfoncer** les fixations trop près d'un bord ou à un trop grand angle car elles risquent de voler librement ou de ricocher et de causer des blessures et des dommages corporels.
- **Veillez toujours** à ce que la zone de travail soit bien éclairée afin d'éviter les accidents causés par une mauvaise lumière.
- **Ne jamais** retirer, altérer ou rendre inutilisables les commandes de fonctionnement de l'outil.
- **Habillez-vous correctement.** Ne portez pas de vêtements amples ou de bijoux car ils peuvent se coincer dans les pièces en mouvement. Des gants en caoutchouc et des chaussures antidérapantes sont recommandés pour travailler à l'extérieur. Porter un couvre-chef protecteur pour contenir les cheveux longs.
- **Ne pas utiliser l'outil électrique sur des échafaudages ou des échelles.** Ne pas utiliser l'outil pour des applications spécifiques, par exemple:
 - lorsque le changement d'une position de clouage fait intervenir l'utilisation d'échafaudages, d'escaliers, d'échelles ou de toute autre construction de type échelle, par ex. des lattes de pied,
 - la fermeture de boîtes ou de caisses,
 - la fixation de systèmes de sécurité, par ex. sur des véhicules ou des wagons



SECURITE — suite**2. Système d'air comprimé**

L'utilisation correcte de l'outil d'enfoncement des fixations nécessite une quantité suffisante d'air comprimé sec et propre. Tout l'air comprimé contient de l'humidité et d'autres contaminants nuisibles à l'outil, il est donc recommandé d'utiliser un lubrificateur régulateur de filtre à air aussi près que possible de l'outil (à moins de 15 pieds (4,5 m)). Le filtre doit être bien entretenu afin d'assurer des performances et une puissance optimales. Toutes les parties du système d'alimentation en air doivent être propres et exemptes de contaminants.

L'outil ne doit être raccordé à une conduite d'air comprimé que lorsque la pression maximale admissible ne peut être dépassée par un facteur supérieur à 10 %, ce qui peut par exemple être obtenu par un réducteur de pression qui comprend une soupape de sécurité en aval.

Un raccord libre mâle doit être raccordé au côté de l'outil du système, le raccord femelle assurant un joint d'étanchéité pour empêcher la perte d'air du réservoir du compresseur lors du débranchement. Ne jamais raccorder un raccord femelle à l'extrémité de l'outil, car il assure une étanchéité qui empêche la perte d'air comprimé du réservoir d'air comprimé et, s'il est raccordé à l'outil, il pourrait sceller une charge d'air dans l'outil qui pourrait entraîner un actionnement non intentionnel. Ne montez pas de raccord pivotant dans la conduite d'alimentation d'air.

Différentes pièces nécessitent des pressions de service différentes, plus le bois est dur, plus la pression requise est élevée. N'oubliez pas de toujours utiliser la pression la plus basse possible pour le processus de travail en cours, afin d'éviter des niveaux de bruit inutilement élevés, une usure accrue et les pannes qui en résultent.

AVERTISSEMENT Tenir les mains et le corps éloignés de la zone de décharge de l'outil lors du branchement de l'alimentation en air et toujours débrancher l'outil lors de l'entretien, du réglage, du nettoyage et lorsque l'outil n'est pas en service.

SECURITE

3. Notice d'utilisation

AVERTISSEMENT Lors du chargement ou du déchargement de la fixation, pointez la buse vers l'extérieur. Débranchez le tuyau avant de charger la fixation.

3.1 Instructions générales d'utilisation

3.1.1 Types de systèmes d'actionnement et de déclenchement.

Actionnement à simple effet:

Un système d'actionnement où deflector doit être actionné pour chaque opération de conduite.

Équipement de protection: Avant d'utiliser un outil, assurez-vous toujours que vous et les personnes se trouvant dans la zone de travail utilisez l'équipement de protection individuelle approprié.

Air évacué: à chaque fois qu'une fixation est actionnée, un jet d'air est évacué par la partie supérieure avant de l'outil, gardez votre visage éloigné, certains outils comportent un déflecteur à 360°, qui vous permettra de contrôler la direction de l'air évacué.

SPECIFICATIONS

Pression d'utilisation	70 – 100 psi (5 - 7 kgf/cm ² , 4.9 - 6.9 bar)
Dimensions Longueur x Largeur x Hauteur	18 - 1/4" x 3 - 3/16" x 22 - 11/32" (463 mm x 81 mm x 567 mm)
Poids	11.2 lbs. (5.1 kg)
Contenance d'agrafes	102 Agrafes
Consommation d'air	1.1 ltr / cycle (0.039 scf / cycle)

SELECTION DES AGRAFES

⚠ AVERTISSEMENT

- Bien utiliser exclusivement les agrafes metabo HPT d'origine avec le N5010AB. L'utilisation d'autres agrafes risque de provoquer un mauvais fonctionnement de l'outil et/ou une rupture des agrafes, et d'entraîner des blessures.

Seuls les agrafes indiquées dans le tableau ci-dessous pourront être utilisées avec ce agrafeuse.

Dimensions des agrafes pour N5010AB

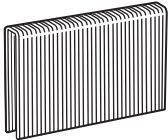
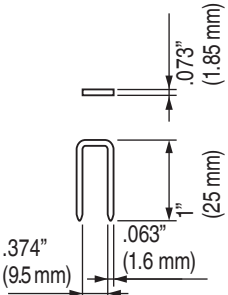
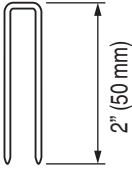
Calibre 15.5 couronne 1/2"	Min.	Max.
		

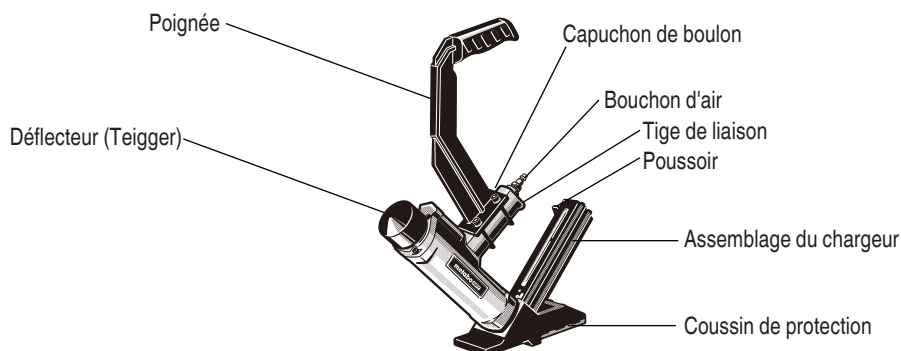

3.2 AVANT L'UTILISATION

Consommation d'air
Sélectionner la taille du compresseur en se reportant au tableau de consommation d'air et aux formules de taille du compresseur.

Tableau de consommation d'air

	psi	80	90	100
Pression de fonctionnement	(bar)	(5.5)	(6.2)	(6.9)
	(kgf/cm ²)	(5.6)	(6.3)	(7.0)
Consommation d'air	ft ³ /cycle	.030	.030	.040
	(ltr/cycle)	(.85)	(.99)	(1.13)

Formules de taille du compresseur d'air

Quantité d'air requise

=nombre d'agrafes

× agrafes moyennes enfoncées par minute par l'agrafeuse

× consommation d'air à une pression donnée

× facteur de sécurité (toujours 1.2)

Exemple: 3 agrafeuses (N5010AB) fonctionnant à 100 psi et enfonçant 30 agrafes par minute

Quantité d'air requise

=3 × 30 × .04 (1.13) × 1.2

=4.3 CFM (ft³/min) (122 l/min)

Effectuer le calcul ci-dessus pour obtenir un compresseur fournissant les 4.3 CFM d'air nécessaires.

ESSAI DE L'AGRAFEUSE

⚠ DANGER



● Les opérateurs et les autres personnes dans l'aire de travail DOIVENT porter des lunettes de protection avec visières latérales respectant les exigences ANSI Z87.1.

Les lunettes ordinaires ne fournissent pas une protection adéquate.

⚠ AVERTISSEMENT

● Ne jamais utiliser l'agrafeuse si le déflecteur ne fonctionne pas correctement.

Avant de commencer le travail proprement dit, faire un essai d'agrafage en vérifiant les points ci-dessous. Effectuer les essais dans l'ordre indiqué.

S'il se produit un fonctionnement anormal, cesser immédiatement d'utiliser l'agrafeuse et contacter un service après-vente agréé metabo HPT.

40

(1) DEBRANCHER LE TUYAU D'AIR D'AGRAFAGE. SORTIR TOUS LES AGRAFES D'AGRAFAGE.

TOUTES LES VIS DOIVENT ETRE SERREES A FOND.

Si certaines vis sont relâchées, les reserrer.

LE DÉFLECTEUR DOIT SE DÉPLACER EN DOUCEUR.

(2) Régler la pression d'air sur 70 psi (4.9 bars 5 kgf/cm²).

Raccorder le tuyau d'air.

Ne pas mettre d'agrafes dans l'agrafeuse.

L'AGRAFEUSE NE DOIT PAS AVOIR DE FUITE D'AIR.

(3) Réglez l'agrafeuse sur la pièce. Frappez le déflecteur avec le marteau de l'accessoire.

L'AGRAFEUSE DOIT FONCTIONNER

(4) Si l'on ne remarque aucun fonctionnement anormal, on pourra mettre des agrafes dans l'agrafeuse.

Enfoncer les agrafes dans un matériau du même type que celui du travail proprement dit.

L'AGRAFEUSE DOIT FONCTIONNER CORRECTEMENT.

3.3 Instructions générales d'utilisation

Étape 1 : Assemblez la poignée avec le corps du pistolet par la TIGE DE LIAISON et le COUVERCLE DU BOULON.

- Serrer le couple de serrage : 100~120 kgf-cm (9.8~11.8 Nm, 7.2~8.7 lbf-ft)



Description de l'ajustement de la profondeur

Étape 1 : Tirez sur le coussin de protection

- Définition de 1/2" et 3/4" :
Dépend de l'épaisseur du bois du plancher pour ajuster les différents coussins de protection afin d'amener la fixation à la bonne position.



Étape 2 : Tournez le coussin protecteur à l'épaisseur dont vous avez besoin.



Étape 2 : Position du poussoir et chargement des fixations



Tirez le poussoir jusqu'à l'extrémité du chargeur et fixez-le.



Chargez les fixations par le haut et relâchez le poussoir



Étape 3 : Connectez avec la source d'air et soulevez l'outil pour corriger la position

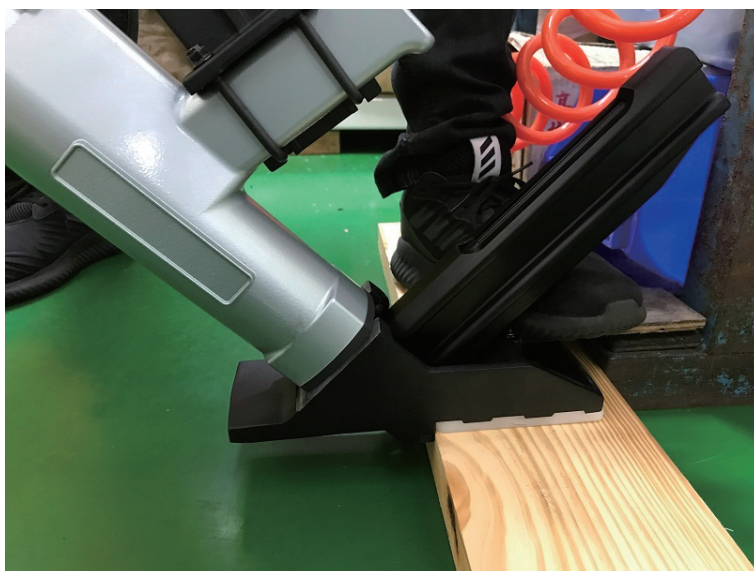

Étape 4 : Appuyez sur le DEFLECTEUR pour tirer sur la fixation par MARTEAU.

- Tenez la poignée fermement.
- Frappez le déflecteur par le côté en caoutchouc du marteau de l'accessoire.
- Ne frappez que le déflecteur.



Étape 5 : Soulevez l'outil à la position suivante et répétez l'étape 4 jusqu'à ce que le travail soit terminé.



MÉTHODES D'UTILISATION

(1) Fonctionnement intermittent

AVERTISSEMENT

- **Pour éviter tout déclenchement double ou tout déclenchement accidentel du fait d'un rappel.**

Frappez le déflecteur avec le marteau de l'accessoire rapidement et fermement.

- ① Positionnez la sortie de l'agrafe sur la pièce.
- ② Frappez le déflecteur avec le marteau de l'accessoire rapidement et fermement pour enfoncer une agrafe.
- ③ Retirez rapidement le marteau du déflecteur.

Pour continuer l'agrafage à un autre endroit, déplacez l'agrafeuse le long du bois, en répétant les étapes

- ① à ③ au besoin.

AVERTISSEMENT

- **Une agrafe sera déclenchée chaque fois que le déflecteur est enfoncé.**

AVERTISSEMENT

- **Ne touchez pas la gâchette, sauf pendant l'opération de fixation, car de graves blessures pourraient survenir si le déflecteur entre accidentellement en contact avec vous ou d'autres personnes dans la zone de travail.**
- **Ne pas approcher les mains ni le corps de la section de sortie des clous. Ce cloueur metabo HPT risque de faire un bond sous l'effet du rappel après l'enfoncement d'un clou, ce qui pourrait enfoncer un autre clou non prévu et provoquer des blessures.**
- **Certains types de clous peuvent s'éjecter de la buse pendant une opération de clouage quand ils sont chargés. Faire attention !**

REMARQUE

- Toujours manier les clous et le paquet avec précaution. Si les clous tombent, le plastique d'assemblage risque de se briser.
- Après le clouage :
 - 1) débrancher le tuyau d'air du cloueur ;
 - 2) sortir tous les clous du cloueur ;
 - 3) mettre 5 ou 10 gouttes d'huile de machine pneumatique metabo HPT dans le bouchon d'air du cloueur ; et
 - 4) ouvrir le robinet de purge du réservoir du compresseur d'air pour purger toute l'humidité.

En cas de panne ou de mauvais fonctionnement, débranchez immédiatement l'outil de l'alimentation en air comprimé et confiez-le à un spécialiste pour inspection.

3.3 Mesures de précaution

'Respectez votre outil et ne faites jamais de chahut.'

1. Systèmes d'actionnement

Voir 3.2.1

2. Atmosphères inflammables

Ne pas utiliser l'outil dans des atmosphères explosives, par exemple en présence de liquides inflammables, de gaz ou de poussières combustibles.

3. Modification de l'outil

L'outil ne doit pas être modifié à moins d'être autorisé dans le manuel de l'outil ou approuvé par écrit par le fabricant de l'outil.

4. Entretien de l'outil

Reportez-vous aux instructions d'entretien de l'outil pour des informations détaillées sur l'entretien approprié d'un outil.

5. Fixations et accessoires recommandés

5.1 N'utiliser que des fixations fabriquées ou recommandées par le fabricant de l'outil, ou des fixations dont les performances sont équivalentes à celles recommandées par le fabricant.

5.2 N'utiliser que des accessoires fabriqués ou recommandés par le fabricant de l'outil, ou des accessoires dont les performances sont équivalentes à celles recommandées par le fabricant.

6. Équipement de protection individuelle

6.1 Porter l'équipement de protection individuelle approprié.

6.2 Protection des yeux

AVERTISSEMENT L'opérateur et les autres personnes se trouvant dans la zone de travail doivent porter des lunettes de protection.

AVERTISSEMENT Il incombe à l'employeur d'assurer et de faire respecter le port de lunettes de protection par l'opérateur et les autres personnes dans la zone de travail.

7. Inspecter l'outil avant de l'utiliser pour

7.1 Établir l'utilisation d'une source d'énergie appropriée. La source d'alimentation en air comprimé doit être régulée en pression. La pression régulée ne doit pas dépasser la pression d'air maximale indiquée sur l'outil. En cas de défaillance d'un régulateur, la pression délivrée à un outil ne doit pas dépasser 1,5 fois la pression d'air maximale, ou 200 psig (13,8 bar), la valeur la plus élevée étant retenue. Normalement, un outil n'est pas utilisé à la pression d'air maximale, mais à une pression inférieure déterminée par le type de fixation utilisé, la pièce et d'autres conditions d'utilisation.

7.2 Vérifier que l'outil est en bon état de fonctionnement.

7.3 Déterminer le système de commande.

7.4 Vérifier l'absence de désalignement ou de grippage des pièces mobiles et toute autre condition pouvant affecter le fonctionnement de l'outil.

8. Commandes d'exploitation

8.1 N'utilisez pas un outil dont l'étiquette ou les étiquettes d'avertissement de sécurité sont manquantes ou endommagées.

8.2 Un outil qui n'est pas en bon état de fonctionnement ne doit pas être utilisé. Les étiquettes et la ségrégation physique doivent être utilisées pour le contrôle.

8.3 N'enlevez pas, ne manipulez pas ou ne rendez pas les commandes d'utilisation de l'outil inopérantes.

8.4 Ne pas utiliser l'outil si une partie quelconque des commandes d'utilisation de l'outil est inutilisable, déconnectée, modifiée ou ne fonctionne pas correctement.

9. Manipulation des outils

- 9.1 Seules les personnes qui ont lu et compris les instructions d'utilisation et de sécurité de l'outil doivent l'utiliser.
- 9.2 Toujours supposer que l'outil contient des fixations.
- 9.3 Ne pointez pas l'outil vers vous ou vers qui que ce soit, qu'il contienne ou non des éléments de fixation.
- 9.4 Tenez les personnes présentes et les enfants à l'écart pendant le fonctionnement de l'outil.
- 9.5 Ne pas actionner l'outil si l'outil n'est pas placé fermement contre la pièce.
- 9.6 Respecter l'outil en tant qu'outil de travail.
- 9.7 Ne pas s'engager dans un chahut.
- 9.8 Soyez vigilant, concentrez-vous sur votre travail et faites preuve de bon sens lorsque vous travaillez avec des outils.
- 9.9 Ne pas utiliser l'outil lorsqu'il est fatigué, après avoir consommé des drogues ou de l'alcool, ou sous l'influence de médicaments.
- 9.10 Ne pas aller trop loin. Gardez toujours une bonne assise et un bon équilibre.
- 9.11 Ne pas tenir ou porter l'outil avec un doigt sur la détente.
- 9.12 Enfoncer les fixations dans la surface de travail appropriée seulement.
- 9.13 Ne pas enfoncer les fixations dans d'autres fixations.
- 9.14 Après avoir enfoncé une pièce de fixation, l'outil peut se rétracter ("recul") et s'éloigner de la surface de travail. Pour réduire les risques de blessures, il faut toujours gérer le recul en :
 - en gardant toujours le contrôle de l'outil.
 - permettant au recul d'éloigner l'outil de la surface de travail.
 - ne pas résister à un recul tel que l'outil sera repoussé sur la surface de travail.
 - tenir le visage et les parties du corps éloignés de l'outil.
- 9.15 Lorsque vous travaillez près du bord d'une pièce ou à des angles abrupts, veillez à réduire au minimum le déchetage, la fissuration ou l'éclatement, le vol libre ou le ricochet des fixations, qui peuvent entraîner des blessures.
- 9.16 Tenir les mains et le corps éloignés de la zone de décharge des fixations de l'outil.

- 9.17 Ne pas charger l'outil avec des fixations lorsque l'une des commandes est activée.
- 9.18 Ne pas utiliser l'outil avec une source d'alimentation autre que celle spécifiée dans les instructions d'utilisation et de sécurité de l'outil.
- 9.19 Ne pas utiliser l'outil avec une pression de service autre que celle spécifiée dans les instructions d'utilisation et de sécurité de l'outil.
- 9.20 Soyez particulièrement prudent lorsque vous enfoncez des attaches dans des murs existants ou d'autres zones aveugles pour éviter tout contact avec des objets ou des personnes cachés de l'autre côté (p. ex., fils, tuyaux).
- 9.21 Ne pas soulever, tirer ou abaisser l'outil par le tuyau.

10. Outil de déconnexion

Débrancher l'outil de la source d'alimentation lorsque :

- Non utilisé ;
- Effectuer tout entretien ou réparation ;
- Débloquer un bouchage ;
- Relever, abaisser ou déplacer d'une autre manière l'outil vers un nouvel emplacement ;
- L'outil ne relève pas de la supervision ou du contrôle de l'opérateur ; ou
- Retrait des fixations du magasin.

4. Entretien

'Nettoyez et inspectez votre outil chaque fois que vous l'utilisez.'

L'employeur et l'opérateur de l'outil sont responsables de s'assurer que l'outil est maintenu en bon état de fonctionnement. En outre, seul le personnel de service formé par le fabricant, le distributeur ou l'employeur est autorisé à réparer l'outil et à utiliser les pièces ou accessoires fournis ou recommandés par le fabricant ou le distributeur.

ATTENTION Enlevez toujours l'alimentation d'air avant de commencer tout travail de nettoyage, d'inspection ou d'entretien.

- Essuyer l'outil et vérifier qu'il n'est ni usé ni endommagé. Utilisation des solutions nettoyantes ininflammables pour essuyer l'outil. Ne jamais faire tremper l'outil dans ces solutions car elles peuvent causer des dommages internes.
- Assurez-vous toujours que toutes les vis sont bien serrées car des vis desserrées peuvent causer des blessures ou endommager l'outil.
- Outils nécessitant un lubrifiant : Si l'outil est utilisé sans lubrifiant en ligne, s'assurer de mettre environ 3 gouttes de lubrifiant au début de chaque journée de travail et 3 gouttes pour chaque 1 000 fixations utilisées par la suite.
- Les outils doivent être réparés ou équipés uniquement de pièces ou d'accessoires fournis ou recommandés par le fabricant ou le fournisseur de l'outil.
- N'utilisez JAMAIS d'outil en cas de doute.

STOCKAGE

Lorsqu'il n'est pas utilisé pendant une période prolongée, appliquer une fine couche de lubrifiant sur les pièces en acier pour éviter la rouille. Ne rangez pas stapler dans un environnement froid. Lorsqu'elle n'est pas utilisée, stapler doit être entreposée dans un endroit chaud et sec. Tenir hors de portée des enfants.

Agrafes Bloquées dans l'outil

- Débranchez l'outil de la source d'alimentation lorsque l'agrafe se bloque dans l'outil. Lors du retrait d'une agrafe coincée, l'agrafeuse peut être accidentellement activée si elle est branchée.
- Pour retirer l'agrafe, retirez l'agrafe du chargeur.
- Utilisez la clé hexagonale pour retirer le couvercle A du guide du tournevis afin de retirer l'agrafe coincée de la rainure de guidage du clou.

5. Dépannage en cas d'endommagement

Panne	Causes possibles	Méthode de vérification	Contre-mesures
Aucune agrafe n'est éjectée	<ul style="list-style-type: none"> • Agrafe • Chargement d'agrafes incorrectes • Chargement d'agrafes anormales (tête de grande taille, chaîne mal pliée, etc.) 	Vérifier si les agrafes recommandées sont chargées	<ul style="list-style-type: none"> • Utiliser les agrafes recommandées • Enlever les ongles anormaux et charger les ongles normaux
	<ul style="list-style-type: none"> • Largeur étroite ou large de la rainure du chargeur. • Anomalie au niveau de la rainure de guidage de l'agrafe du pousseur (dévié, déformé ou cassé). 	Charger les agrafes et s'assurer qu'elles se déplacent en douceur.	<ul style="list-style-type: none"> • Réparer les pièces déformées • Remplacer les pièces

Panne	Causes possibles	Méthode de vérification	Contre-mesures
Aucune agrafe n'est éjectée	<ul style="list-style-type: none"> • Fragment adhésif ou poussière de bois collant sur le chargeur ou l'alimentateur à clous 		<ul style="list-style-type: none"> • Enlever les fragments d'adhésif ou la poussière de bois
	<ul style="list-style-type: none"> • Déflecteur 	Vérifier le mouvement du déflecteur	<ul style="list-style-type: none"> • Remplacer
	<ul style="list-style-type: none"> • [Unité de sortie : Segment de piston ou d'entraînement] • Pression d'air trop basse. 	Effectuer la marche au ralenti et vérifier le retour de l'unité d'entraînement	<ul style="list-style-type: none"> • Vérifier le compresseur
	<ul style="list-style-type: none"> • Piston principal usé 		<ul style="list-style-type: none"> • Remplacer le piston principal
	<ul style="list-style-type: none"> • Arbre de piston défectueux 		<ul style="list-style-type: none"> • Remplacer l'arbre du piston
	<ul style="list-style-type: none"> • Pare-chocs défectueux (défectueux, usés ou cassés). 		<ul style="list-style-type: none"> • Remplacer le pare-chocs
	<ul style="list-style-type: none"> • Joint torique défectueux débranché, déformé ou cassé) 		<ul style="list-style-type: none"> • Remonter ou remplacer le joint torique
	<ul style="list-style-type: none"> • Unité d'entraînement défectueuse (déviée, déformée ou cassée). 		<ul style="list-style-type: none"> • Remplacer

Panne	Causes possibles	Méthode de vérification	Contre-mesures
L'agrafe entraînée est pliée	<ul style="list-style-type: none"> • Les agrafes sont introduites de manière imprécise dans le pousseur. • Chargement d'agrafes incorrectes 	Se référer au point ci-dessus	<ul style="list-style-type: none"> • Se référer au point ci-dessus
	<ul style="list-style-type: none"> • Unité de commande usée 	Vérifier si l'unité de commande est extrêmement usée ou non.	<ul style="list-style-type: none"> • Remplacer l'unité de commande
	<ul style="list-style-type: none"> • Le bois est trop dur 	Vérifier si les agrafes se plient sur du bois plus souple ou non.	<ul style="list-style-type: none"> • Cesser d'utiliser l'outil
Les agrafes entraînées ne pénètrent pas complètement dans la pièce à usiner (les têtes dépassent)	<ul style="list-style-type: none"> • Le bois est trop dur 		<ul style="list-style-type: none"> • Cesser d'utiliser l'outil
	<ul style="list-style-type: none"> • Pression d'air trop basse 		<ul style="list-style-type: none"> • Régler la pression d'air
	<ul style="list-style-type: none"> • Unité de commande usée ou cassée 	Effectuer la marche au ralenti et vérifier l'unité d'entraînement.	<ul style="list-style-type: none"> • Contrôler et remplacer l'unité de commande

Panne	Causes possibles	Méthode de vérification	Contre-mesures
	<ul style="list-style-type: none"> • Piston principal défectueux (usé ou cassé) 	Démonter l'unité de sortie et vérifier les surfaces intérieure et extérieure du piston principal.	<ul style="list-style-type: none"> • Remplacer les pièces défectueuses
Les agrafes se bouchent à l'intérieur de la porte d'éjection	<ul style="list-style-type: none"> • Chargement d'agrafes incorrectes 	Se référer au premier point	<ul style="list-style-type: none"> • Utiliser des agrafes désignées
	<ul style="list-style-type: none"> • Pointe usée de l'unité d'entraînement 	Conduisez au ralenti et vérifiez si la pointe de l'unité d'entraînement est usée ou non.	<ul style="list-style-type: none"> • Remplacer
	<ul style="list-style-type: none"> • Le matériau de la pièce est trop dur 		<ul style="list-style-type: none"> • Cesser d'utiliser l'outil

ATTENTION : Débrancher l'outil de l'alimentation en air avant d'effectuer toute procédure d'entretien.

INFORMACIÓN DE SEGURIDAD IMPORTANTE



Lea y comprenda el significado de las etiquetas de la herramienta y todas las instrucciones de funcionamiento, las precauciones de seguridad y las advertencias de este manual antes de realizar la operación o el mantenimiento de esta grapadora.

La negligencia en la observación de las advertencias puede producir la MUERTE o LESIONES DE GRAVEDAD.

La mayoría de los accidentes ocurridos al utilizar o mantener esta grapadora se deben a la falta de tener en cuenta las normas de seguridad y precauciones básicas. Los accidentes podrán evitarse en muchos casos dándose cuenta de una situación peligrosa antes de que se produzca, y observando fielmente los procedimientos de seguridad apropiados.

Las precauciones básicas de seguridad se describen en la sección "SEGURIDAD" de este manual, y en las secciones que contienen las instrucciones sobre operación y mantenimiento.

Los riesgos que habrá que eludir para evitar lesiones o el daño de la máquina se identifican mediante "PELIGRO" y "ADVERTENCIA" en la grapadora y en este manual.

NO utilice **NUNCA** esta grapadora para aplicaciones que no sean las especificadas en este manual.

DEFINICIÓN DE LAS PALABRAS CLAVE

PELIGRO indica una situación inminentemente peligrosa que, si no se evita, puede resultar en lesiones serias o en la muerte.

ADVERTENCIA indica una situación potencialmente peligrosa que, si no se evita, puede resultar en lesiones serias o en la muerte.

PRECAUCIÓN indica una situación potencialmente peligrosa que, si no se evita, puede resultar en lesiones menores, o en el daño de la máquina.

NOTA enfatiza información esencial.

EXPLICACIÓN LA ACCIÓN DE GRAPADO DE LA GRAPADORA metabo HPT

- Presionar para que el deflector guíe al cierre.

SEGURIDAD

INSTRUCCIONES IMPORTANTES DE SEGURIDAD PARA LA UTILIZACIÓN DE LA GRAPADORA

INSTRUCCIONES PARA EVITAR UN RIESGO DE INCENDIO, UNA DESCARGA ELÉCTRICA O LESIONES

● General

Para reducir el riesgo de descarga eléctrica, incendio o lesiones, **LEA TODAS LAS INSTRUCCIONES ANTES DE UTILIZAR LA HERRAMIENTA.**

⚠ PELIGRO

- 1. LOS OPERADORES Y DEMÁS PERSONAS QUE SE ENCUENTREN EN EL ÁREA DE TRABAJO DEBEN USAR PROTECCIÓN PARA LOS OJOS (GAFAS DE SEGURIDAD CON BLINDAJES LATERALES).**



Antes de utilizar la grapadora, utilice siempre gafas protectoras con blindajes laterales, y asegúrese de que también sea utilizada por todas las personas que se encuentren en el área de trabajo.

Las gafas protectoras deberán estar de acuerdo con los requisitos del Instituto de Normas Nacionales Americanas, ANSI Z87.1 y proporcionar protección contra las partículas despedidas desde la parte frontal y posterior.

Las gafas ordinarias no brindan una protección adecuada.

El empresario deberá hacer que el operador de la grapadora y demás personas que se encuentren en el área de trabajo utilicen en todo momento gafas protectoras.

- 2. NO UTILICE GASES REACTIVOS NI OTROS GASES EMBOTELLADOS. PODRÍA PRODUCIRSE UNA EXPLOSIÓN.**



No utilice nunca gases reactivos, como oxígeno, gases combustibles, etc. como fuente de propulsión de esta grapadora. La utilización de estos gases, o de otros gases embotellados, es peligrosa, ya que la grapadora podría explotar. Utilice solamente aire comprimido limpio, seco, y regulado.

⚠ ADVERTENCIA

- 3. NO DIRIJA NUNCA LA HERRAMIENTA HACIA SÍ MISMO O HACIA OTRAS PERSONAS DEL ÁREA DE TRABAJO.**



Piense siempre que la grapadora puede tener fijaciones cargadas.

No dirija nunca la grapadora hacia sí mismo o hacia otras personas, independiente de que contenga o no fijaciones.

Si utilizase las grapas incorrectamente, podrían producirse lesiones serias.

No juegue nunca con la grapadora.

Trate la grapadora como herramienta de trabajo.

- 4. NO COLOQUE EL DEDO EN EL GATILLO Y MANTENGA LOS DEDOS ALEJADOS DEL GATILLO CUANDO NO CLAVE GRAPAS PARA EVITAR UNA DESCARGA ACCIDENTAL.**

No transporte nunca la grapadora con el dedo en el gatillo, porque podría lanzar una grapa y lesionarse usted mismo o a otra persona.

Transporte siempre la grapadora por la empuñadura solamente.

- 5. CONOZCA Y COMPRENDA EL SISTEMA DE GRAPADORA QUE ESTÁ UTILIZANDO.**

Lea y comprenda la sección titulada "MÉTODOS DE OPERACIÓN".

- 6. NO MANTENER CONTACTO CON LA PUNTA DEL DESACTIVADOR CUANDO SE ESTÉ OPERANDO LAS GRAPAS.**

SEGURIDAD — Continuación

⚠ ADVERTENCIA

Cuando utilice herramientas, deberán tomarse siempre precauciones básicas, incluidas las siguientes:

1. Zona de trabajo

- (1) **Mantenga la zona de trabajo limpia y bien iluminada.**

Los bancos llenos de cosas y las zonas oscuras aumentan el riesgo de descarga eléctrica, incendio y lesiones.

- (2) **No utilice la grapadora en atmósferas explosivas, como por ejemplo en presencia de líquidos inflamables, gases inflamables o polvo combustible.**

La grapadora puede crear chispas que podrían incendiar el polvo o los gases.

- (3) **Mantenga a los viandantes, los niños y los visitantes alejados mientras utiliza la grapadora.** Las distracciones podrían causar la pérdida de control de la grapadora.

2. Seguridad personal

- (1) **Permanezca alerta. Céntrese en su trabajo y utilice el sentido común cuando trabaje con la grapadora. No utilice la grapadora cuando esté cansado, después de haber consumido drogas o alcohol, o mientras esté bajo la influencia de medicamentos.**

Un momento de despiste cuando se utiliza la grapadora aumenta el riesgo de lesiones.

- (2) **Utilice ropa adecuada. No utilice ropa suelta o joyas. Recójase el pelo. Mantenga el pelo, la ropa y los guantes alejados de las partes móviles.**

La ropa suelta, las joyas o el pelo largo aumentan el riesgo de lesiones, ya que podrían pillarse con las partes móviles.

- (3) **Evite una puesta en marcha involuntaria. Asegúrese de que el interruptor está apagado antes de conectar el aparato al suministro de aire. No transporte la grapadora con el dedo colocado en el interruptor o lo conecte al suministro de aire con el interruptor encendido.**

- (4) **⚠ ADVERTENCIA** – Desconectar el Engrapador por el lado de la fuente de aire antes de hacer ajustes, hacer mantenimiento al

engrapador, liberar atascos, tocar el Deflector , cuando no está en uso, de la fuente de aire antes de realizar configuraciones, del alcance de la supervisión o control del operador, carga o descarga del engrapador, dándoselo a otra persona, elevando, reduciendo o moviendo de otra forma el Engrapador a un nuevo lugar.

No trate de desatascar o reparar la grapadora salvo que haya desconectado el conducto de aire de la grapadora y retirado todas las fijaciones que queden en el mismo. La grapadora no deberá dejarse nunca desatendida, ya que podría ser utilizada por personas no familiarizadas con la misma, pudiéndose lesionar. Dichas medidas de precaución reducen el riesgo de lesiones.

- (5) **No estire el cuerpo. Mantenga los pies bien colocados y el equilibrio en todo momento.** El mantener los pies bien colocados y el equilibrio permite un mayor control de la grapadora en situaciones inesperadas.
- (6) **Utilice equipo de seguridad.** Deberán utilizarse una máscara para el polvo, zapatos de seguridad anti-deslizamiento y un casco para las condiciones aplicables.

- (7) **⚠ ADVERTENCIA** – **Riesgo de pérdida auditiva. Lleve protección auditiva.**

La protección auditiva deberá tener una Calificación de reducción de ruido (NRR) determinada de acuerdo con las reglas de la Agencia de Protección Medioambiental de los Estados Unidos que sea adecuada para la exposición al ruido.

- (8) **Utilice siempre protección para la cabeza. Utilice siempre protección para la cabeza para protegerse de objetos que salgan despedidos.**
- (9) **No coloque la manguera o la grapadora en su cuerpo.**

Coloque la manguera en la estructura para reducir el riesgo de pérdida de equilibrio en caso de que la manguera se mueva.

- (10) **⚠ ADVERTENCIA** – **Clave Grapas solo en una superficie de trabajo adecuada.** No clave la grapa en otras grapas. Esto podría hacer que las fijaciones se desvíen y golpeen a alguna persona, o hagan que la grapadora reaccione y provoque lesiones.

SEGURIDAD — Continuación

⚠ ADVERTENCIA

3. Uso y cuidado la grapadora

- (1) **Utilice agarraderas u otra forma práctica de fijación y apoye la pieza de trabajo sobre una plataforma estable.**

Sujetar el trabajo con las manos o contra el cuerpo es inestable y podría causar una pérdida de control.

- (2) **No fuerce la grapadora.** Utilice la grapadora correcta para la aplicación. La grapadora correcta hará el trabajo mejor y de forma más segura a la velocidad a la que la grapadora está diseñada.

- (3) **No utilice la grapadora si el interruptor no enciende o apaga la grapadora.** Las grapadoras que no pueden controlarse con el interruptor son peligrosos y deberán repararse.

No utilice grapadoras defectuosas o que funcionen de forma anormal. Si la grapadora funciona de forma anormal, hace ruidos extraños o parece estar defectuoso, deje de utilizarlo inmediatamente y llévelo a un centro de servicio autorizado de metabo HPT para su reparación.

- (4) **Desconecte la grapadora de la fuente de aire antes de realizar cualquier ajuste, cambiar accesorios o guardar la grapadora.** Dichas medidas de seguridad preventivas reducen el riesgo de que la grapadora se ponga en marcha involuntariamente.

- (5) **Guarde la grapadora fuera del alcance de los niños y de las personas no capacitadas para su uso cuando no se utilice.** Las grapadora son peligrosas en manos de usuarios no capacitados.

- (6) **Mantenga la grapadora con cuidado.** Mantenga la Grapadora limpia y lubricado para un funcionamiento mejor y más seguro.

- (7) **Verifique el fallo de alineación o de unión de las partes móviles, la rotura de las partes y otras condiciones que puedan afectar a la operación de la grapadora.**

Si la grapadora está dañada, llévelo a reparar antes de utilizarlo. Debido a la alta presión de aire en la grapadora, las grietas en la superficie son peligrosas. Para evitarlo, no deje que se caiga la grapadora ni lo golpee contra superficies duras, y no arañe o haga grabaciones en el mismo. Muchos accidentes se producen por un mantenimiento incorrecto de las grapadoras. Existe riesgo de explosión si la grapadora está dañada.

- (8) **No utilice la grapadora si no está en orden de operación adecuado.** Etiquetas y divisiones físicas deberán ser usadas para el control.

- (9) **Utilice solo accesorios identificados por metabo HPT para la grapadora específica.** El uso de accesorios con la grapadora no previstos aumenta el riesgo de lesiones.

- (10) **Utilice solo las fijaciones indicados en la sección Accesorios de este manual.** Las fijaciones que metabo HPT no identifique para su utilización con esta grapadora podrían producir un riesgo de lesiones o podrían dañar la grapadora cuando se utilicen en el mismo.

4. Mantenimiento

- (1) **El mantenimiento de la herramienta deberá ser realizado sólo por personal de reparación cualificado.**

- (2) **Cuando realice el mantenimiento de una grapadora, utilice sólo piezas de repuesto idénticas. Utilice solo piezas autorizadas.**

- (3) **Utilice solo los lubricantes suministrados con la grapadora o especificados por metabo HPT.**

5. Fuente de aire

- (1) **No realice la conexión nunca a una fuente de aire que pueda superar 200 psi (13.7 bar 14 kgf/cm²) si un regulador falla.**

El exceso de presión en la grapadora podría provocar una explosión, un funcionamiento anormal, una rotura de la grapadora o lesiones graves.

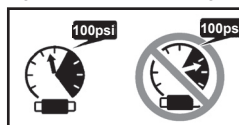

NO SUPERE 100 psi (6.9 bar 7.0 kgf/cm²).

Utilice solo aire comprimido limpio, seco y regulado a la presión nominal o dentro del rango de presión nominal tal como se indique en la grapadora.

Antes de utilizar la grapadora, compruebe siempre que la fuente de aire se ha ajustado a la presión de aire nominal o dentro del rango aire-presión nominal.

- (2) **No utilice nunca gases reactivos, como oxígeno, dióxido de carbono, gases combustibles o botellas de gas como fuente de aire para la grapadora.** Dichos gases podrían explotar y producir lesiones graves.

SEGURIDAD — Continuación

⚠ ADVERTENCIA

6. Otros

- (1) **Tenga cuidado del doble fuego y de ser golpeado por la grapadora debido al retroceso. Luego de clavar una grapa, la grapadora podría retroceder causando que se aleje de la superficie de trabajo.**
 Para reducir el riesgo de lesión, controle el retroceso:
- 1) Manteniendo siempre el control de la grapadora.
 - 2) Permitiendo que el retroceso aleje la grapadora de la superficie de trabajo.
 - 3) No resistiéndose al retroceso de forma que la grapadora se fuerce de nuevo hacia la superficie de trabajo.
- Operación intermitente
- ① Activar el Deflector rápida y firmemente.
 - ② Soltar el deflector RÁPIDAMENTE.
- 4) Manteniendo la cara y las partes del cuerpo alejadas de la grapadora.
- (2) **No utilice nunca un acoplador sin descarga con la grapadora.** Si utiliza un acoplador sin descarga en la grapadora, éste podría permanecer cargado con aire después de haberlo desconectado y, por lo tanto, disparar una fijación incluso después de haberlo desconectado. La grapadora y la manguera de aire deben contar con un acople de manguera, de manera que se pueda remover toda la presión de la grapadora al desconectar la junta de acoplamiento.
- (3) **Verificar el Deflector antes de usarlo.** Asegurarse de que el Deflector opera apropiadamente, y no está inoperable, desconectado o alterado. Nunca usar el engrapador a menos de que el Deflector esté operando apropiadamente, de otra forma el Engrapador puede lanzar una grapa inesperadamente. No atascar o remover el Deflector, o de otra forma causar que el Deflector se convierta en inoperable.
- (4) **Mantenga todos los tornillos y cubiertas bien apretados en su lugar.** Mantenga todos los tornillos y cubiertas firmemente apretados. Compruebe periódicamente su condición. Compruebe periódicamente su condición. No utilice nunca la grapadora si hay piezas perdidas o dañadas.
- (5) **No cargar las grapas con el Deflector desactivado.** Cuando cargue fijaciones en la grapadora, o cuando conecte la manguera de aire,
- 1) no desactivar el Deflector;
 - 2) mantenga la grapadora apuntada hacia abajo; y
- (6) **Mantenga las manos y el cuerpo alejados del cabezal de disparo durante su uso.** No coloque las manos ni los pies a menos de 8 pulgadas (200 mm) de la cabeza de salida de grapas. Si la pieza de trabajo desvía las grapas o si éstas salen del punto de introducción puede sufrir lesiones serias.
- (7) **Cuando trabaje cerca del borde de una pieza de trabajo o en ángulos muy agudos, o al clavar grapas en una pieza de trabajo fina, tenga cuidado para minimizar la aparición de virutas, astillas y divisiones, o el vuelo libre, el rebote o la perforación de las grapas, ya que podrían causar lesiones.**
- (8) **No clave nunca clavos desde ambos lados de una pared al mismo tiempo.** Los clavos podrían traspasar el panel y lesionar a la persona que se encuentra en el lado opuesto.
- (9) **Tenga cuidado adicional cuando clave grapas con la grapadora en paredes existentes y otras áreas ciegas, para evitar el contacto con objetos (p. ej. cables, tuberías, etc.) o personas ocultas que se encuentren en el otro lado.**
- (10) **Compruebe si hay cables activos.** Evite el riesgo de descargas eléctricas comprobando si hay cables activos escondidos en paredes, suelos o techos. Abra el disyuntor para asegurarse de que no quedan cables activos.

SEGURIDAD — Continuación**⚠ ADVERTENCIA**



- (11) **No levante, tire de la grapadora ni la baje jalando de la manguera.**
- (12) **No desconecte la manguera de aire de la grapadora con el dedo puesto en el gatillo.** La grapadora podría disparar una fijación cuando reconectase el suministro de aire.
- (13) **Maneje correctamente la grapadora.** Maneje la grapadora de acuerdo con las instrucciones de este manual. No permita que la grapadora sea utilizada por niños, personal no autorizado o personas que no estén familiarizadas con su funcionamiento.
- (14) **No utilice nunca la grapadora para aplicaciones que no sean las especificadas en este manual.**
- (15) **No modifique ni altere nunca la grapadora.** Si lo hiciera podría funcionar mal y provocar lesiones.

RESPONSABILIDADES DEL EMPLEADOR, EL PROPIETARIO DE LA HERRAMIENTA Y EL OPERADOR DE LA HERRAMIENTA

1. Asegúrese de que este MANUAL esté al alcance de los operadores y del personal de mantenimiento.
2. Capacite al operador en el uso seguro de la grapadora, como se describe en este MANUAL.
3. Asegúrese de que solo las personas que hayan leído y comprenden este MANUAL utilizan la grapadora.
4. Asegúrese de que las grapadoras son usadas únicamente cuando los operadores y otras personas que se encuentran en el área de trabajo llevan PROTECCIÓN OCULAR y otro equipo de protección personal apropiado, como PROTECCIÓN DE CABEZA, OÍDOS Y PIES.
5. Recalque que el operador y las demás personas que se encuentren en el área de trabajo necesitan utilizar GAFAS PROTECTORAS PARA LOS OJOS.
6. Asegúrese de que las grapadoras son conservadas en estado de operación seguro según se describe en este MANUAL.
7. Mantenga adecuadamente la grapadora.
8. Asegúrese de que solo el personal cualificado repara la grapadora.
9. Asegúrese de que las grapadoras que requieren reparación se remueven del servicio, y de que son utilizadas etiquetas y división física como método de control.

**¡GUARDE ESTE MANUAL
AL ALCANCE DE LOS DEMÁS OPERADORES!**

SEGURIDAD — Continuación**1. Instrucción de seguridad importante**

- **Usa gafas de seguridad:** todas las personas en el área de trabajo siempre vestido con gafas de seguridad cumpliendo la ANSI Z87.1/EN 166 con protección frontal y lateral contra objetos volantes para prevenir lesiones a los ojos. 
- **Protección de cabeza debe** ajustar la ANSI Z89.1. 
- **Protección de oídos** también debe usar para prevenir posible pérdida de audición. La protección auditiva debe tener una Calificación de Reducción de Ruido (NRR) determinado de acuerdo con el Reglamento de la Oficina de Protección Ambiental de EE.UU. que es apropiado para la exposición al ruido.
- **Usa aire comprimido limpio y regulado** en seco a la presión recomendada (vea los datos técnicos).
- **Usa solamente sujetadores** producidos o recomendados por el fabricante de la herramienta (refiere también los datos técnicos).
- **Nunca** exceda la presión de operación máxima recomendada de esta herramienta.
- **Nunca** uses oxígeno, dióxido de carbono, gases combustibles ni cualquier tipo de gas embotellado como fuente de energía.
- **Siempre desconectar** el suministro de aire cuando esté realizando el mantenimiento de herramienta, limpiando un atasco, moviendo la ubicación, abandonando el área de trabajo o pasando la herramienta.
- **Inspecciona regularmente** la seguridad, el disparador y los resortes para un movimiento libre sin obstáculos, nunca uses una herramienta que requiera mantenimiento.
- **Conecta** la boquilla macho del flujo libre al lado de la herramienta de la línea de aire de modo que la herramienta está despresurizada cuando se desconecta de la manguera. 
- **Nunca** cargues sujetadores con la seguridad del disparador presionada, en lo contrario, si fuera golpeada la seguridad, resultará un encendido del sujetador.
- **Nunca** llesves la herramienta con la seguridad presionada, en lo contrario si fuera golpeada la seguridad, resultará en un encendido más rápido.

SEGURIDAD — Continuación

- **Usa gafas de seguridad:** todas las personas en el área de trabajo siempre vestido con gafas de seguridad cumpliendo la ANSI Z87.1/EN 166 con protección frontal y lateral contra objetos volantes para prevenir lesiones a los ojos.
- **Nunca** apuntes la herramienta hacia ud. mismo o hacia otra persona.
- **Nunca** dispares un sujetador en una superficie dura y frágil, como concreto, acero o azulejos.
- **No coloques** los sujetadores muy cerca de un borde o un ángulo demasiado grande que es posible volar o rebotar libre el sujetador causando lesiones y daños.
- **Asegúrese** siempre de que el área laboral esté bien iluminada para evitar posibles accidentes por la mala iluminación.
- **Nunca** retires, sabotajes o de lo contrario, los controles de operación de las herramientas se volverán inoperables.
- **Vestido Apropiado.** No uses ropa suelta ni joyas, ya que podrían quedar atrapadas en las piezas móviles. Cuando esté trabajando al aire libre, es recomendable que aplica guantes de goma y calzado antideslizante. Usa una cubierta protectora para contener cabello largo.
- **No utilice la herramienta eléctrica sobre andamios o escaleras.**
La herramienta eléctrica no deberá utilizarse para aplicaciones específicas, como por ejemplo:
 - cuando el cambio de un sitio de clavado a otro implica el uso de andamiaje, escalones, escaleras, construcciones similares a una escalera, como por ejemplo, listones,
 - cierre de cajas o huacales,
 - fijación de sistemas de seguridad para el transporte, por ej., en vehículos y vagones



SEGURIDAD — Continuación**2. Sistema de aire comprimido**

El uso correcto de la herramienta de conducción de sujetador requiere una cantidad adecuada de aire comprimido seco y limpio. Todo el aire comprimido contiene humedad y otros contaminantes perjudiciales, que es recomendable de aplicar un lubricador regulador de filtro de línea de aire más cerca de la herramienta como sea posible (dentro de 15 pies(4.5m)). Debe ser bien mantenido el filtro para asegurar un rendimiento y potencia óptimas. Todas las partes del sistema de suministro de aire deben estar limpias y libres de contaminantes.

Solo debe estar conectada la herramienta a una línea de aire comprimido donde la presión máxima permitida no podría ser excedida por un factor más de 10%, que se podría llegar, p.j. mediante una válvula de reducción de presión que incluye una válvula de seguridad de aguas abajo.

Un acoplamiento macho de flujo libre debe ser conectado al lado de la herramienta del sistema con el acoplamiento hembra proporcionando un sello para evitar la pérdida de aire desde el tanque del compresor luego de la desconexión. Nunca conectes un acoplamiento de desconexión hembra al lado de la herramienta, y se proporciona un sello para evitar la pérdida de aire comprimido desde el tanque de aire y si está conectado la herramienta se podría sellar una carga de aire en la herramienta que podría conducir una actuación involuntaria. No montes un conector giratorio en la línea de suministro de aire.

Diferentes piezas requieren diferentes presiones de operación, mientras más dura sea la madera se necesita entonces mayor presión. Siempre aplicar con una presión más baja requerida para el proceso de trabajo manual, esto es para evitar alto ruido innecesario, mayor desgaste y fallas resultantes.

ADVERTENCIA Mantenga las manos y el cuerpo lejos del área de descarga de la herramienta mientras está conectando el suministro de aire y siempre desconecte la herramienta al momento de realizar el mantenimiento, ajuste, la limpieza y cuando no está en uso

SEGURIDAD

3. Instrucción de operación

ADVERTENCIA Apunte la boquilla cuando está cargando o descargando el sujetador. Desconecta la manguera antes de cargar el sujetador.

3.1 Instrucción de operación general

3.1.1 Tipos de sistemas de accionamiento y disparo.

Actuación de acción simple:

Un sistema activo donde el deflector debe ser activado para cada operación de manejo.

Equipo de protección: Antes de usar cualquier herramienta, siempre asegurar de que ud. y los que están en el área de trabajo estén usando el equipo de protección personal adecuado.

Aire de escape: cada vez impulsado un sujetador, expulsado una explosión de aire desde el área frontal superior de la herramienta, mantenga su cara libre de esto, algunas herramientas incorporan un deflector de escape de 360° que le permite controlar la dirección del aire de escape.

ESPECIFICACIONES

Presión de operación	70 – 100 psi (5 - 7 kgf/cm ² , 4.9 - 6.9 barías)
Dimensiones Longitud x Anchura x Altura	18 - 1/4" x 3 - 3/16" x 22 - 11/32" (463 mm x 81 mm x 567 mm)
Peso	11.2 libras. (5.1 kg)
Capacidad de la grapadora	102 grapas
Consumo de aire	1.1 litros / ciclo (0.039 pies ³ / ciclo)

SELECCIÓN DE GRAPAS

⚠ ADVERTENCIA

- Asegúrese de usar únicamente grapas legítimas metabo HPT para el N5010AB. El uso de otras grapas puede producir un fallo de funcionamiento de la herramienta y/o la rotura del grapa, lo que provocaría a su vez lesiones de gravedad.

Con esta grapadora solamente podrán utilizarse las grapas indicadas en la tabla siguiente.

Dimensiones de las grapas para N5010AB

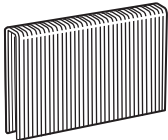
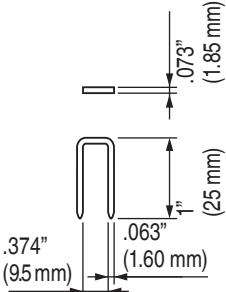
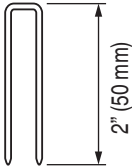
Calibre 15.5 corona de 1/2"	Min.	Máx.
		

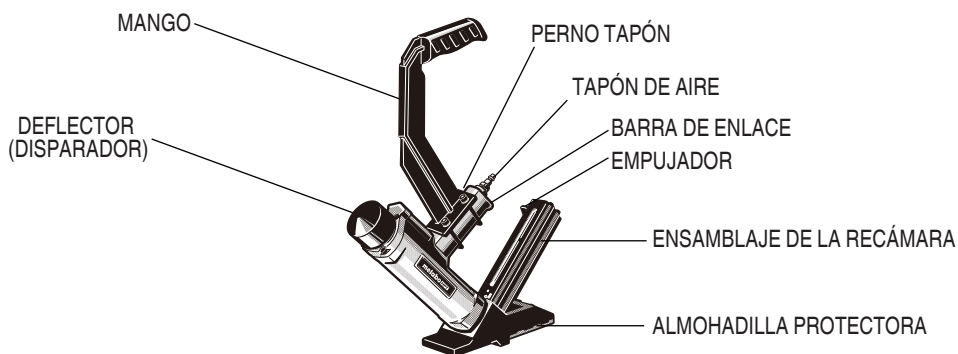

3.2 ANTES DE LA OPERACIÓN

Consumo de aire

Utilizando la tabla de consumo de aire y la fórmula de tamaño del compresor de aire, busque el tamaño de compresor correcto.

Tabla de consumo de aire

Presión de operación	psi	80	90	100
	(barias) (kgf/cm ²)	(5.5)	(6.2)	(6.9)
Consumo de aire	pies ³ /ciclo	.030	.035	.040
	(litros/ciclo)	(.85)	(.99)	(1.13)

Fórmula de tamaño del compresor

Cantidad de aire requerida

=número de grapadoras

× promedio de grapas clavadas cada minuto por grapadora

× consumo de aire a la presión dada

× factor de seguridad (siempre 1.2)

Ejemplo: 3 grapadoras (N5010AB)funcionando a 100 psi para clavar 30 grapas por minuto

Cantidad de aire requerida

=3 × 30 × .04 (1.13) × 1.2

=4.3 CFM (pies³/min) (122 litros/min)

Después de haber realizado los cálculos indicados arriba, tendrá que buscar un compresor que proporcione 4.3 CFM de aire, que es el valor requerido.

PRUEBA DE LA GRAPADORA

⚠ PELIGRO



- Los operadores y demás personas que se encuentren en el área de trabajo DEBEN usar gafas protectoras con blindajes laterales que cumplan con las especificaciones ANSI Z87.1.i Las gafas ordinarias no brindan una protección adecuada.

⚠ ADVERTENCIA

- Nunca usar el Engrapador a menos que el Deflector esté operando apropiadamente.

Antes de comenzar el trabajo, pruebe la grapadora utilizando la lista de comprobaciones siguiente. Realice las comprobaciones en el orden indicado.

Si se produce alguna operación anormal, deje de utilizar la grapadora y póngase inmediatamente en contacto con un centro de reparaciones autorizado por metabo HPT.

- (1) DESCONECTE LA MANGUERA DE AIRE DE LA GRAPADORA.

QUITE TODAS LAS GRAPAS DE LA GRAPADORA.

- TODOS LOS TORNILLOS DEBERÁN ESTAR BIEN APRETADOS.

Si hay algún tornillo flojo, apriételo.

- EL DEFLECTOR DEBE MOVERSE FÁCILMENTE

- (2) Ajuste la presión del aire a 70 psi (4.9 barias 5 kgf/cm²).

Conecte la manguera de aire.

No cargue grapas en la grapadora.

- LA GRAPADORA NO DEBERÁ TENER FUGAS DE AIRE.

- (3) Configurar la grapadora para la pieza de trabajo. Golpear el deflector con el martillo accesorio.

- LA GRAPADORA DEBE OPERAR.

- (4) Si no observa nada anormal, cargue grapas en la grapadora.

Clave en la pieza de trabajo las mismas grapas que vaya a utilizar en la aplicación real.

- LA GRAPADORA DEBERÁ FUNCIONAR ADECUADAMENTE.

3.3 Instrucción de operación general

Paso 1: Manilla de Ensamblaje con pistola de cuerpo por la BARRA DE ENLACE y el PERNO TAPÓN.

- Ajuste de la torsión: 100~120 kgf-cm (9.8~11.8 Nm, 7.2~8.7 1bf-ft)



Descripción del ajuste de profundidad:

Paso 1: Retirar la almohadilla protectora

● Definición de 1/2" y 3/4":

Depende del grosor del suelo de madera para ajustar diferentes ALMOHADILLAS DE PROTECCIÓN PARA liderar el golpe de la grapadora en la posición correcta.

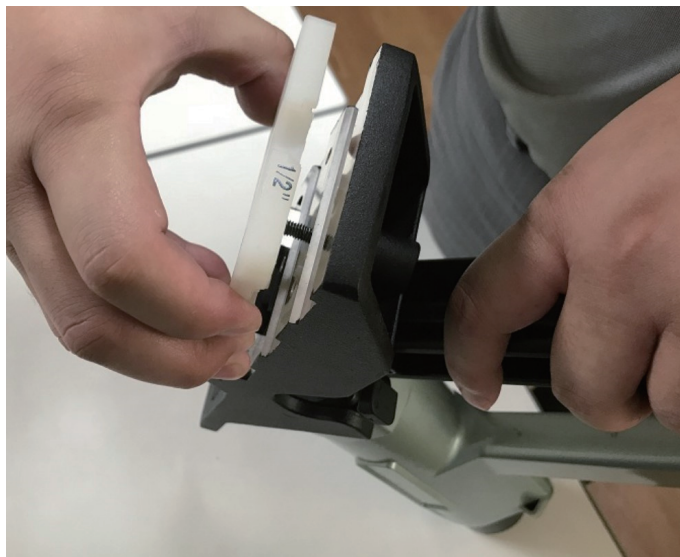

Paso 2: Girar la almohadilla de protección de acuerdo al grosor que necesitas.



Paso 2: Posición de empuje y cargamento de grapadora.



Jalar el presionador hacia el final de la recámara y fijarlo.



Cargar por arriba la grapadora y soltar el presionador.



Paso 3: Conectar con la fuente de aire y levantar la herramienta a la posición correcta.

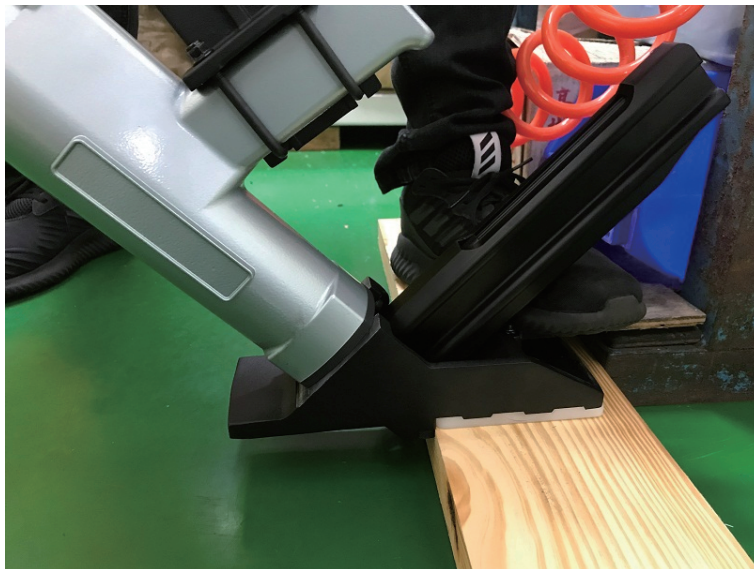
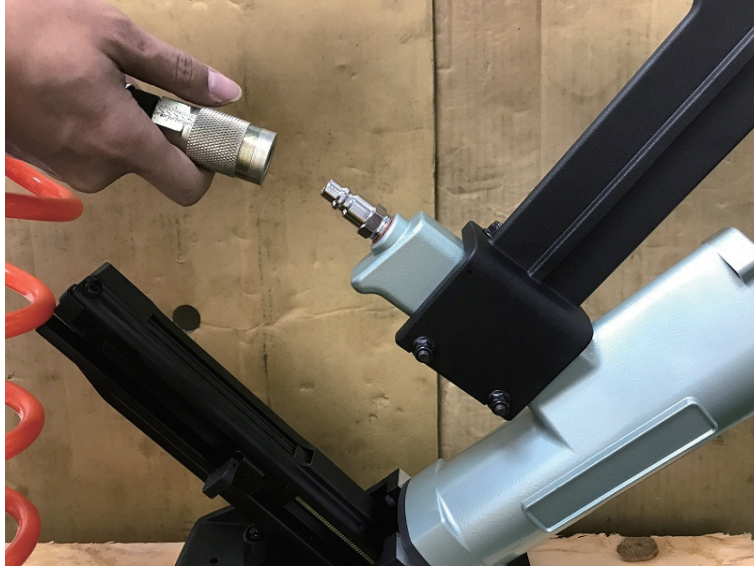

Paso 4: Golpear el DEFLECTOR para disparar más rápido con el MARTILLO.

- Mantener el mango estable.
- Golpear el deflector por el lado de la goma del martillo accesorio.
- A No golpear excepto el deflector.

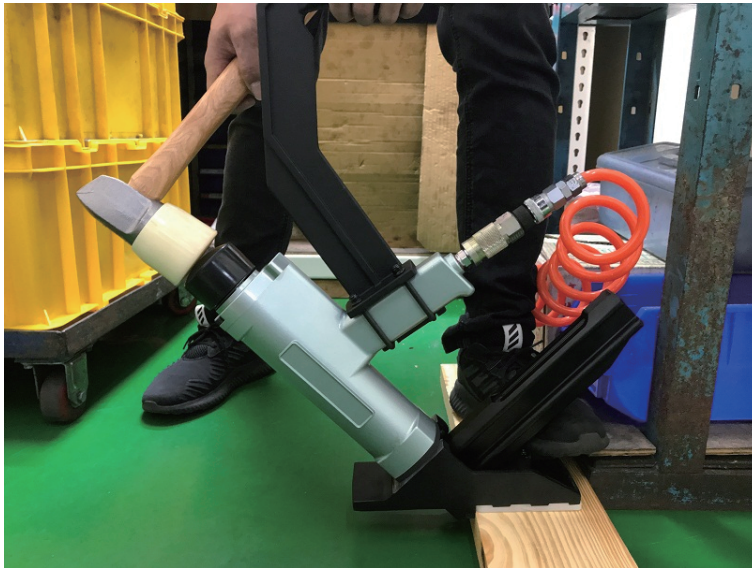

Paso 5: Levantar la herramienta hacia la posición siguiente y repetir el paso 4 hasta que se haya realizado la labor.



MÉTODOS DE OPERACIÓN

(1) Operación intermitente

⚠ ADVERTENCIA

- **Para evitar el doble disparo o el disparo accidental debido a la reculada.**

Glopear del deflector con el martillo accesorio rápidamente y firmemente.

- ① Posicionar la toma de la grapa en la pieza de trabajo.
- ② Golpear el deflector con el martillo accesorio rápidamente y firmemente para manejar la grapa.
- ③ Retirar rápidamente el martillo del reflector.

Para continuar grapando en una ubicación separada, mover la grapadora sobre la madera, repitiendo los pasos ① - ③ según sea necesario.

⚠ ADVERTENCIA

- **Una Grapa se disparará cada vez que el Deflector esté desactivado.**

⚠ ADVERTENCIA

- **No tocar el disparador excepto durante las operaciones de ajuste, porque una lesión grave puede resultar en caso de que el Deflector accidentalmente se pone en contacto con usted u otras personas en el área de trabajo.**
- **Mantenga las manos y el cuerpo alejados del área de descarga. Este clavador metabo HPT podría rebotar por la reculada producida al meter un sujetador, y producir la introducción no intencional del siguiente sujetador, con el riesgo de sufrir lesiones.**
- **Algunos tipos de clavos cargados pueden echar chispas a través de la boca durante la operación de clavado. ¡Tenga cuidado!**

NOTA

- Maneje con cuidado el paquete de clavos. Si los clavos se cayesen, el plástico de la ristra podría romperse.
- Después de haber clavado los clavos:
 - 1) desconecte la manguera de aire del clavador,
 - 2) extraiga todos los clavos del clavador,
 - 3) aplique 5 - 10 gotas de lubricante para herramientas neumáticas metabo HPT a la entrada de aire del clavador, y
 - 4) abra la llave de escape del depósito del compresor de aire para drenar la humedad que pueda existir.

Si produzca cualquier funcionamiento defectuoso o incorrecto, desconecte la herramienta inmediatamente del suministro de aire comprimido y entregarla a un especialista para su inspección.

3.3 Medidas de precaución

' Respetar tu herramienta y nunca payasadas '

1. Sistemas de actuación

Refiere a 3.2.1.

2. Atmosferas inflamables

No opere la herramienta en atmosferas explosivas, como en presencia de líquidos inflamables, gases o polvo combustible.

3. Modificación de herramienta

La herramienta no debe ser modificada a menos que esté autorizado en el manual o aprobado por escrito por el fabricante.

4. Mantenimiento de herramienta

Refiere las instrucciones de mantenimiento de la herramienta para obtener información detallada sobre un mantenimiento conveniente de la herramienta.

5. Sujetadores y accesorios recomendados

5.1 Usa solamente sujetadores producidos o recomendados por el fabricante de la herramienta, o sujetadores que funcionan de manera equivalente a los recomendados por el fabricante.

5.2 Usa solamente accesorios producidos o recomendados por el fabricante de la herramienta, o accesorios que funcionan de manera equivalente a los recomendados por el fabricante.

6. Equipo de protección personal

6.1 Usa equipo de protección personal apropiado.

6.2 Protección de ojos

ADVERTENCIA El operador y otras personas en el área laboral deben llevar protección de ojos.

ADVERTENCIA Que es la responsabilidad del empleador de proporcionar y aplicar la protección de ojos por el operador y otras personas en el área laboral.

7. Inspecciona la herramienta antes de operar

7.1 Establecer el uso de la fuente de alimentación adecuada. La fuente de alimentación de aire comprimido debe estar regulada por presión. La presión regulada no debería ser excedida de la presión máxima de aire marcada en la herramienta. Si fallado el regulador, la presión entregada a una herramienta no debe exceder de 1.5 veces de la presión máxima de aire, o 200 psig (13.8 bar), lo que sea mayor. Una herramienta normalmente no operado a la máxima presión de aire sino a una presión más baja determinada por el tipo de sujetador utilizado, la pieza de trabajo y otras condiciones de uso.

7.2 Determina que la herramienta está en buen estado de funcionamiento.

7.3 Determina el sistema de actuación.

7.4 Revise si hay desalineación o atascamiento de las piezas móviles y cualquier otra condición que podría afectar el funcionamiento de la herramienta.

8. Control de operación

8.1 No uses una herramienta que falta de etiquetas de advertencia de seguridad o dañadas.

8.2 Una herramienta que no está en buen estado de funcionamiento no debe ser utilizada. Las etiquetas y la segregación física debería ser usada para el control.

8.3 No retires, alteres ni haga que los controles de operación de la herramienta se vuelvan inoperables.

8.4 No operes la herramienta si alguna parte de los controles de operación esté inoperable, desconectada, alterada o no está correctamente trabajando .

9. Manejo de herramientas

- 9.1 Solamente las personas hayan leído y entendido las instrucciones de operación / seguridad podrían operar la herramienta.
- 9.2 Siempre suponga que la herramienta contiene sujetadores
- 9.3 No apunte la herramienta hacia ud. mismo o hacia cualquier persona, ya sea que contenga sujetadores o no.
- 9.4 Mantenga los transeúntes y niños alejados mientras opera la herramienta.
- 9.5 No accione la herramienta a menos que la herramienta esté colocada firmemente contra la pieza de trabajo.
- 9.6 Respete la herramienta como un implemento de trabajo.
- 9.7 No involucres en payasadas.
- 9.8 Mantenga alerta, concentrado en su trabajo y use el sentido común cuando trabajando con herramientas.
- 9.9 No uses la herramienta cuando esté cansado, luego de haber consumido drogas o alcohol, o bajo la influencia de medicamentos.
- 9.10 No te excedas. Mantenga la postura y el equilibrio en todo momento.
- 9.11 No sostengas ni cargues la herramienta con un dedo en el tirador.
- 9.12 Cologa los sujetadores solamente en una superficie de trabajo adecuada.
- 9.13 No coloques sujetadores en otros sujetadores.
- 9.14 Luego de conducir un sujetador, la herramienta puede retroceder ("retroceso") y haciendo que se aleja de la superficie de trabajo. Para reducir el riesgo de lesiones, siempre manejar el retroceso de la siguiente manera:
 - siempre mantiene el control de la herramienta.
 - Permitiendo el retroceso para mover la herramienta lejos de la superficie de trabajo.
 - no resistiendo el retroceso de modo que la herramienta será forzado de nuevo a la superficie de trabajo.
 - manteniendo la cara y las partes del cuerpo lejos de la herramienta.
- 9.15 Cuando trabajar cerca del borde de una pieza de trabajo o en ángulos empinados, tenga cuidado para minimizar el desportilla, dividir o astillar, o vuelo libre o rebote de sujetadores, que se podría causar lesiones.

- 9.16 Mantenga las manos y el cuerpo lejos del área de descarga de la herramienta.
- 9.17 No cargues la herramienta con sujetadores cuando alguno de los controles de operación esté activado.
- 9.18 Que no operes la herramienta con ninguna fuente de alimentación que no sea la especificada en las instrucciones de funcionamiento / seguridad de la herramienta.
- 9.19 Que no operes la herramienta con ninguna presión de operación que no sea la especificada en las instrucciones de operación / seguridad de la herramienta.
- 9.20 Tenga extra precaución cuando conduciendo sujetadores a paredes existentes u otros áreas ciegas para evitar el contacto con objetos ocultos o personas del otro lado (por ejemplo, cables, tuberías).
- 9.21 No levantes, jales ni bajes la herramienta por la manguera.

10. Desconexión de herramienta

Desconecta la herramienta de la fuente de alimentación cuando:

- No está en uso;
- Está realizando en cualquier mantenimiento o reparación;
- Despejando un atasco;
- Elevando, bajando o moviendo la herramienta a una nueva ubicación;
- La herramienta está fuera de la supervisión o control del operador;
- Eliminando los sujetadores de la recámara.

4. Mantenimiento

' Limpia e inspecciona su herramienta cada vez que la usa '

El empleador y el operador de la herramienta son responsables de garantizar que la herramienta siempre mantenga en buen estado de funcionamiento. Además, solo deberá reparar la herramienta por el personal de servicio entrenado por el fabricante, el distribuidor o empleador, y debe usar las piezas o accesorios suministrados o recomendados por el fabricante/distribuidor.

PRECAUCION Siempre retira el suministro de aire antes de iniciar cualquier trabajo de limpieza, inspección o mantenimiento.

- Limpia e inspecciona la herramienta por desgaste o daños. Utiliza soluciones de limpieza no inflamables para limpiar la herramienta. Nunca sumerja la herramienta en estas soluciones, ya que se podrían causar daños internos.
- Asegúrese siempre que todos los tornillos estén apretados, ya que los sueltos podrían causar lesiones o dañar la herramienta.
- Herramientas que requieren lubricante: si la herramienta usada sin lubricante en línea, ponga aproximadamente 3 gotas de lubricante al comienzo de cada día de trabajo y 3 gotas por cada 1.000 sujetadores encendidos posteriormente.
- Las herramientas deben estar reparadas o equipadas solamente con piezas o accesorios suministrados o recomendados por el fabricante/proveedor.
- **NUNCA** uses una herramienta si existe alguna duda.

ALMACENAMIENTO

Cuando no esté en uso por un período largo, aplica una capa fina de lubricante a las partes de acero para evitar la oxidación. No almacenar stapler en un lugar de temperaturas frías. En caso de que no se use, stapler debe ser almacenado en un lugar cálido y seco. Mantiene lejos del alcance de los niños.

Grapas atascadas en la herramienta

- Desconectar la herramienta de la fuente de energía cuando la grapadora se atasca en la herramienta. Mientras se retira la grapa atascada, la grapadora puede activarse accidentalmente si es que está conectada.
- Para retirar la grapa, extraer la misma de la recámara.
- Utilizar la cubierta A guía llave haexagonal para extraer la grapa atascada de la ranura guía de nailon.

5. Solución de problemas y contramedidas

Falla	Causas Posibles	Método de Revisión	Contramedidas
No se dispara la grapa	<p>Grapa</p> <ul style="list-style-type: none"> •Se cargan las grapas erróneas •Se cargan las grapas anormales (cabeza de gran tamaño, dobla das incorrecta mente, encadenadas, etc chained, etc.) 	Verificar que se hayan cargado las grapas recomendadas.	<ul style="list-style-type: none"> •Usar las grapas recomendadas •Elimina clavos anormales y carga los normales
	<ul style="list-style-type: none"> •Estrecho o anchura amplia del surco de la recámara •Cabezas de grapas desgastadas apoyando la parte de la Recámara de la grapa anormal guía de presionador (desactivado, deformado o roto) 	Cargar las grapas y confirmar que se moverán suavemente.	<ul style="list-style-type: none"> •Repara las partes deformadas •Cambia las partes deformadas

Falla	Causas Posibles	Método de Revisión	Contramiedidas
No se dispara la grapa	•Fragmento adhesivo o polvo de madera esté pegado en la Recámara o el alimentador de clavos.		•Elimina Fragmento adhesivo o polvo de madera
	•Deflector	Verificar el movimiento del Deflector.	•Cambiar
	[Unidad de Salida :Pistón o controlador] •Presión de aire muy baja	Llevar a cabo el manejo de pasaje y verificar el regreso de la unidad de manejo.	•Revise el compresor
	•Pistón principal desgastado		•Reemplazar el pistón principal
	•Cámara de pistón defectuosa		•Reemplazar la cámara del pistón
	•Parachoque defectuoso (defectuoso, desgastado o roto)		•Reemplazar del parachoque
	•O - Anillo (desconectado, deformado o roto)		•Reensamblar o reemplazar el o - anillo
	•Unidad de control defectuosa, (desactivada, deformada o rota)		•Cambiar

Falla	Causas Posibles	Método de Revisión	Contramiedidas
La grapa presionada está doblada	<ul style="list-style-type: none"> •Las grapas están cargadas incorrectamente en el presionador •Las grapas están incorrectamente cargadas 	Refiere el artículo anterior	<ul style="list-style-type: none"> •Refiere el artículo anterior
	<ul style="list-style-type: none"> •Unidad de control desgastada 	Verificar que la unidad del controlador esté extremadamente gastada o no.	<ul style="list-style-type: none"> •Reemplazar la unidad de control
	<ul style="list-style-type: none"> •Muy dura la madera 	Verificar si las grapas se doblan o no la parte más suave de la madera.	<ul style="list-style-type: none"> •Parando uso de la herramienta
El controlador de las grapas no penetran completamente el área de trabajo (cabezas sobresaliente)	<ul style="list-style-type: none"> •Muy dura la madera 		<ul style="list-style-type: none"> •Parando uso de la herramienta
	<ul style="list-style-type: none"> •Muy baja la presión 		<ul style="list-style-type: none"> •Ajusta la presión
	<ul style="list-style-type: none"> •Unidad de control está desgastada o rota 	Desarrollar pasaje de control y verificar la unidad de control.	<ul style="list-style-type: none"> •Inspeccionar y reemplazar la unidad de control
	<ul style="list-style-type: none"> •Pistón principal defectuoso (desgastado o roto) 	Desarmar la unidad de salida y verificar el interior y exterior de las superficies del pistón principal.	<ul style="list-style-type: none"> •Cambia las piezas defectuosas.

Falla	Causas Posibles	Método de Revisión	Contramedidas
Las grapas atascan el interior de la puerta disparadora	•Grapas erróneas fueron cargadas	Refiere el primer artículo	•Usar grapas designadas
	•Punta desgastada de la unidad de conducción	Desarrollar pasaje de control y verificar si la punta de la unidad de control está desgastada o no.	•Cambiar
	•Muy dura el material de pieza de trabajo		•Parando uso de la máquina

PRECAUCIÓN: Desconectar la herramienta de abastecimiento de aire antes de realizar el procedimiento de servicio.

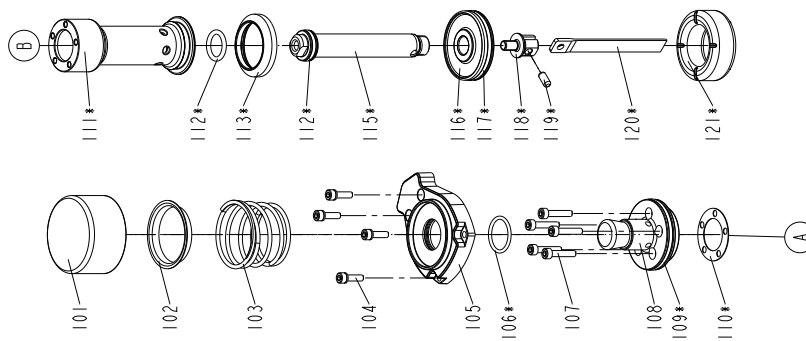
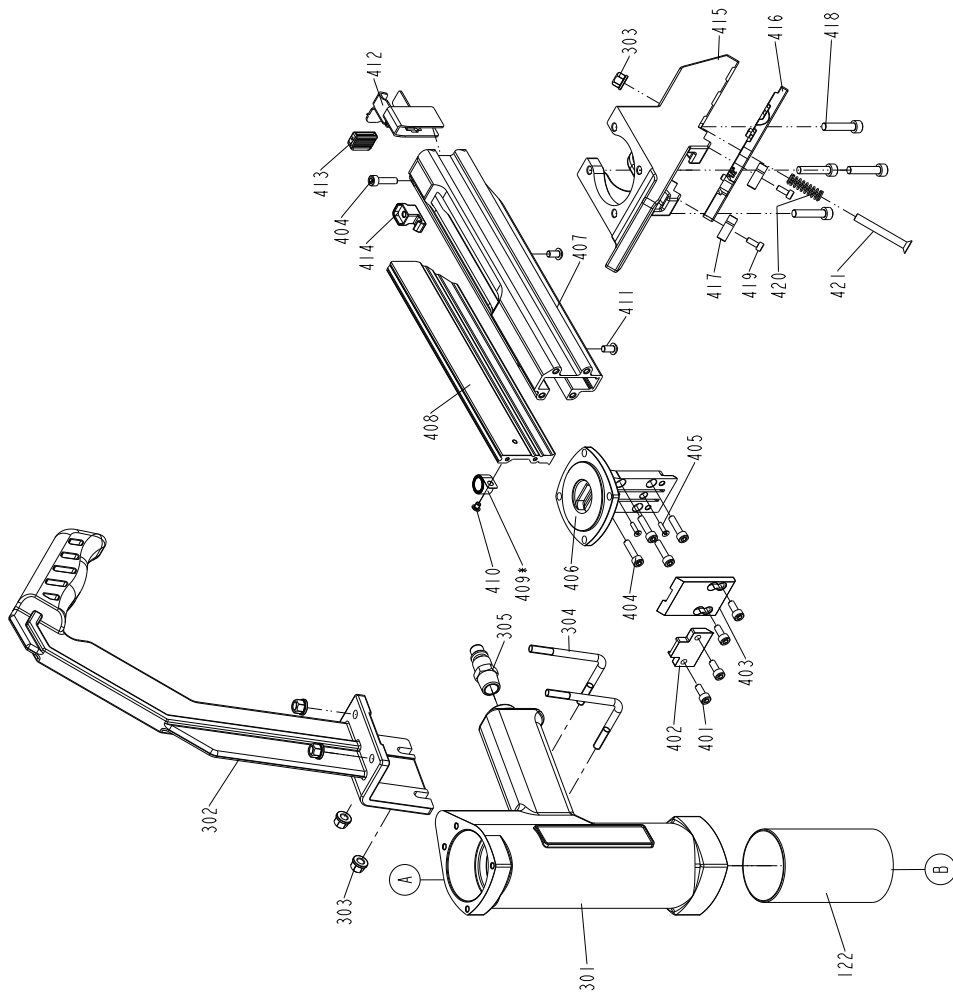

ITEM	PARTS NAME	Qty	ITEM	PARTS NAME	Qty
101	DEFLECTOR	1	304	LINK ROD	1
102	WASHER	1	305	AIR PLUG	1
103	COMPRESSION SPRING	1	401	HEX.SOC.HD.BOLT	4
104	BOLT ASSY	5	402	DRIVER GUIDE COVER B	1
105	CAP	1	403	DRIVER GUIDE COVER A	1
106	O - RING	1	404	HEX.SOC.HD.BOLT	4
107	HEX.SOC.HD.BOLT	5	405	COUNTER SUNK SCREW	1
108	HD.VALVE PISTON	1	406	BASE	1
109	O - RING	1	407	MAGAZINE A	1
110	GASKET	1	408	MIDDLE STRIP	1
111	DISCHARGE SHEET	1	409	SPRING	1
112	O - RING	2	410	SPECIAL SCREW	1
113	COLLAR	1	411	HALF ROUND HD.HEX.BOLT	2
115	PISTON SHAFT	1	412	PUSHER	1
116	MAIN PISTON	1	413	PUSHER CUSHION	1
117	O - RING	1	414	LATCH	1
118	FIRING PIN DRAWBAR	1	415	FIXED SUPPORT	1
119	PIN	1	416	PROTECTIVE CUSHION	1
120	DRIVER	1	417	GUIDE COVER	2
121	BUMPER	1	418	HEX.SOC.HD.BOLT	4
122	CAP NUT	1	419	HEX.SOC.HD.BOLT	2
301	GUN BODY	1	420	SAFETY SPRING	1
302	HANDLE	1	421	COUNTER SUNK SCREW	1
303	BOLT CAP	5			

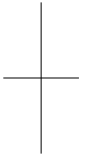
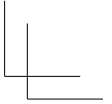
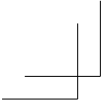

Issued by

Koki Holdings Co., Ltd.

Shinagawa Intercity Tower A, 15-1, Konan 2-chome,
Minato-ku, Tokyo 108-6020, Japan

Distributed by

Koki Holdings America Ltd.

1111 Broadway Ave,
Braselton, Georgia, 30517

Koki Holdings America Ltd. Canadian Branch

3405 American Drive, Units 9-10,
Mississauga, ON, L4V 1T6

902
Code No. C99251861 〇
Printed in Taiwan

