

HITACHI

INSTRUCTION MANUAL AND SAFETY INSTRUCTIONS FOR AIR COMPRESSOR MANUEL D'UTILISATION ET CONSIGNES DE SÉCURITÉ DU COMPRESSEUR MANUAL DE INSTRUCCIONES Y INSTRUCCIONES DE SEGURIDAD PARA EL COMPRESOR DE AIRE

MODEL
MODÈLE
MODELO

EC 129

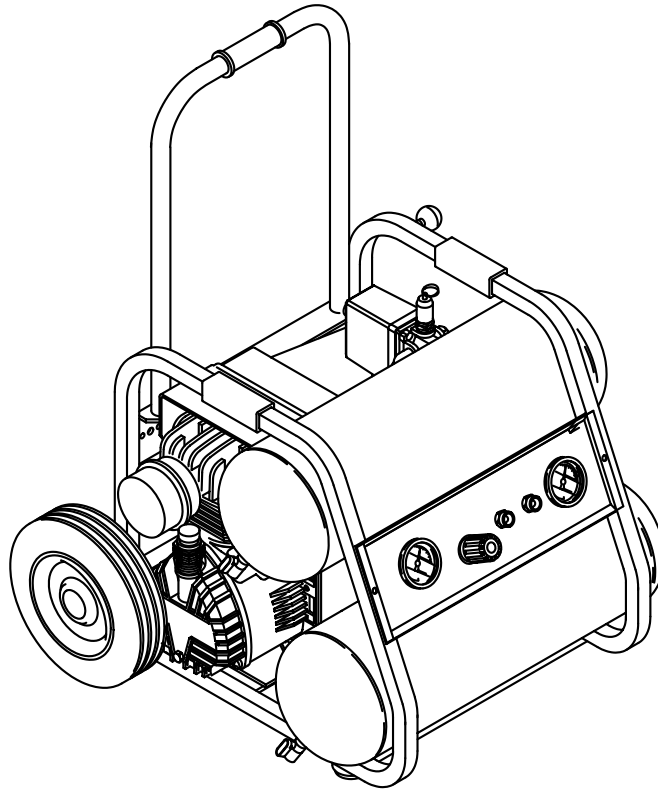

⚠ WARNING

Improper and unsafe use of this compressor can result in death or serious bodily injury!
This manual contains important information about product safety.
Please read and understand this manual before operating the compressor.
Please keep this manual available for others before they use the compressor.

⚠ AVERTISSEMENT

Une utilisation du compresseur de manière incorrecte ou ne respectant pas les consignes de sécurité peut entraîner la mort ou de graves blessures!
Ce manuel renferme des informations importantes relatives à la sécurité.
Veuillez lire attentivement toutes les instructions avant de mettre le compresseur en service.
Laissez ce manuel à la disposition des personnes qui vont utiliser le compresseur.

⚠ ADVERTENCIA

¡La utilización inadecuada e insegura de este compresor puede resultar en la muerte o en lesiones serias!
Este manual contiene información importante sobre la seguridad del producto.
Antes de utilizar el compresor, lea y entienda bien este manual.
Guarde este manual a disposición para que otras personas puedan leerlo antes de utilizar el compresor.

CONTENTS

English

	Page		Page
IMPORTANT INFORMATION	3	OPERATION AND MAINTENANCE	
MEANINGS OF SIGNAL WORDS	3	NAME OF PARTS	9
SAFETY		SPECIFICATIONS	10
IMPORTANT SAFETY INSTRUCTIONS		ACCESSORY	10
FOR USE OF THE COMPRESSOR	4	APPLICATIONS	10
REPLACEMENT PARTS	6	PRIOR TO OPERATION	10
GROUNDING INSTRUCTIONS	7	TRANSPORT	11
EXTENSION CORD	7	OPERATION	12
		MAINTENANCE	13
		SERVICE AND REPAIRS	13
		PARTS LIST	38

TABLE DES MATIÈRES

Français

	Page		Page
INFORMATIONS IMPORTANTES	14	UTILISATION ET ENTRETIEN	
SIGNIFICATION DU VOCABULAIRE DE		NOM DES PIÈCES	20
SIGNALISATION	14	SPECIFICATIONS	21
SÉCURITÉ		ACCESSOIRE	21
CONSIGNES DE SÉCURITÉ IMPORTANTES		APPLICATIONS	21
POUR L'UTILISATION DU COMPRESSEUR	15	AVANT L'UTILISATION	21
PIÈCES DE RECHANGE	17	TRANSPORT	22
INSTRUCTIONS DE MISE À LA TERRE	18	UTILISATION	23
CORDON DE RALLONGE	18	ENTRETIEN	24
		SERVICE APRÈS-VENTE ET RÉPARATIONS	25
		LISTE DES PIÈCES	38

ÍNDICE

Español

	Página		Página
INFORMACIÓN IMPORTANTE	26	OPERACIÓN Y MANTENIMIENTO	
SIGNIFICADO DE LAS PALABRAS DE		NOMENCLATURA	32
SEÑALIZACIÓN	26	ESPECIFICACIONES	33
SEGURIDAD		ACCESORIO	33
INSTRUCCIONES IMPORTANTES DE SEGURIDAD		APLICACIONES	33
PARA LA UTILIZACIÓN DEL COMPRESOR	27	ANTES DE LA OPERACIÓN	33
PIEZAS DE REEMPLAZO	29	TRANSPORTE	34
INSTRUCCIONES PARA LA PUESTA A TIERRA	30	OPERACIÓN	35
CABLE PROLONGADOR	30	MANTENIMIENTO	36
		SERVICIO Y REPARACIONES	37
		LISTA DE PIEZAS	38

IMPORTANT INFORMATION

Read and understand all of the operating instructions, safety precautions and warnings in the Instruction Manual before operating or maintaining this compressor.

Most accidents that result from compressor operation and maintenance are caused by the failure to observe basic safety rules or precautions. An accident can often be avoided by recognizing a potentially hazardous situation before it occurs, and by observing appropriate safety procedures.

Basic safety precautions are outlined in the "SAFETY" section of this Instruction Manual and in the sections which contain the operation and maintenance instructions.

Hazards that must be avoided to prevent bodily injury or machine damage are identified by WARNINGS on the compressor and in this Instruction Manual.

Never use this compressor in a manner that has not been specifically recommended by HITACHI, unless you first confirm that the planned use will be safe for you and others.

MEANINGS OF SIGNAL WORDS

WARNING indicates a potentially hazardous situations which, if ignored, could result in death or serious injury.

CAUTION indicates a potentially hazardous situations which, if not avoided, may result in minor or moderate injury, or may cause machine damage.

NOTE emphasizes essential information.

SAFETY

IMPORTANT SAFETY INSTRUCTIONS FOR USE OF THE COMPRESSOR

⚠ WARNING: Death or serious bodily injury could result from improper or unsafe use of compressor.
To avoid these risks, follow these basic safety instructions:

READ ALL INSTRUCTIONS

1. **NEVER TOUCH MOVING PARTS.**
Never place your hands, fingers or other body parts near the compressor's moving parts.
Never insert your fingers or other objects into the housing's ventilator. Such an action invites the danger of injuries or electric shocks.
2. **NEVER OPERATE WITHOUT ALL GUARDS IN PLACE.**
Never operate this compressor without all guards or safety features in place and in proper working order. If maintenance or servicing requires the removal of a guard or safety features, be sure to replace the guard or safety features before resuming operation of the compressor.
3. **ALWAYS WEAR PROTECTION.**
Risk of injury. Always wear ANSI Z87.1 safety glasses or equivalent eye protection. Compressed air must never be aimed at anyone or any part of the body. Use ear protection as air flow noise is loud when draining.
4. **PROTECT YOURSELF AGAINST ELECTRIC SHOCK.**
Prevent body contact with grounded surfaces such as pipes, radiators, ranges and refrigeration enclosures. This compressor must be properly grounded. Never operate the compressor in damp or wet locations. To reduce risk of electric shock, do not remove cover.
5. **DISCONNECT THE COMPRESSOR.**
Always disconnect the compressor from the power source and remove the compressed air from the air tank before servicing, inspecting, maintaining, cleaning, replacing or checking any parts.
6. **AVOID UNINTENTIONAL STARTING.**
Do not carry the compressor while it is connected to its power source or when the air tank is filled with compressed air. Be sure the knob of the pressure switch in the "OFF" position before connecting the compressor to its power source.
7. **STORE COMPRESSOR PROPERLY.**
When not in use, the compressor should be stored in indoor dry place. Keep out of reach of children. Lock-out the storage area.
8. **KEEP WORK AREA CLEAN.**
Cluttered areas invite injuries. Clear all work areas of unnecessary tools, debris, furniture, etc.
9. **CONSIDER WORK AREA ENVIRONMENT.**
Risk of electric shock. Don't expose compressor to rain. Don't use compressor in damp or wet locations. Keep work area well lit and well ventilated.
Risk of fire or explosion. Do not carry and operate the compressor or any other electrical device near the spray area. Do not use compressor in the presence of flammable liquids or gases.
Compressor produces sparks during operation. Never use compressor in sites containing lacquer, paint, benzine, thinner, gasoline, gases, adhesive agents, and other materials which are combustible or explosive.
In order to avoid damaging this compressor, do not allow the unit to be tilted more than 10° when operating.
10. **KEEP CHILDREN AWAY.**
Do not let visitors contact compressor extension cord. All visitors should be kept safely away from work area.
11. **DRESS PROPERLY.**
Do not wear loose clothing or jewelry. They can be caught in moving parts.
Wear protective hair covering to contain long hair.
12. **DON'T ABUSE CORD.**
Never yank it to disconnect from receptacle. Keep cord from heat, oil and sharp edges.
13. **MAINTAIN COMPRESSOR WITH CARE.**
Follow instructions for lubricating.
Inspect cords periodically and if damaged, have repaired by authorized service center. Inspect extension cords periodically and replace if damaged.
14. **OUTDOOR USE EXTENSION CORDS.**
When compressor in used outdoors, use only extension cords intended for use outdoors and so marked.
15. **STAY ALERT.**
Watch what you are doing. Use common sense. Do not operate compressor when you are tired.
Compressor should never be used by you if you are under the influence of alcohol, drugs or medication that makes you drowsy.

16. CHECK DAMAGED PARTS AND AIR LEAK.

Before further use of the compressor, a guard or other part is damaged should be carefully checked to determine that it will operate properly and perform its intended function. Check for alignment of moving parts, binding of moving parts, breakage of parts, mounting, air leak, and any other conditions that may affect its operation.

A guard or other part that is damaged should be properly repaired or replaced by an authorized service center unless otherwise indicated elsewhere in this Instruction Manual.

Have defective pressure switches replaced by authorized service center.

Do not use compressor if switch does not turn it on and off.

17. NEVER USE COMPRESSOR FOR APPLICATIONS OTHER THAN THOSE SPECIFIED.

Never use compressor for applications other than those specified in the Instruction Manual.

18. HANDLE COMPRESSOR CORRECTLY.

Operate the compressor according to the instructions provided herein. Never allow the compressor to be operated by children, individuals unfamiliar with its operation or unauthorized personnel.

19. KEEP ALL SCREWS, BOLTS AND COVERS TIGHTLY IN PLACE.

Keep all screws, bolts, and covers tightly mounted. Check their conditions periodically.

20. KEEP MOTOR AIR VENT CLEAN.

The motor air vent must be kept clean so that air can freely flow at all times. Check for dust build-up frequently.

21. OPERATE COMPRESSOR AT THE RATED VOLTAGE.

Operate the compressor at voltages specified on their nameplates.

If using the compressor at a higher voltage than the rated voltage, it will result in abnormally fast motor revolution and may damage the unit and burn out the motor.

22. NEVER USE A COMPRESSOR WHICH IS DEFECTIVE OR OPERATING ABNORMALLY.

If the compressor appears to be operating unusually, making strange noises or vibration, or otherwise appears defective, stop using it immediately and arrange for repairs by a Hitachi authorized service center.

23. DO NOT WIPE PLASTIC PARTS WITH SOLVENT.

Solvents such as gasoline, thinner, benzine, carbon tetrachloride, and alcohol may damage and crack plastic parts. Do not wipe them with such solvents. Wipe plastic parts with a soft cloth lightly dampened with soapy water and dry thoroughly.

24. USE ONLY GENUINE HITACHI REPLACEMENT PARTS.

Replacement parts not manufactured by Hitachi may void your warranty and can lead to malfunction and resulting injuries. Genuine Hitachi parts are available from your dealer.

25. DO NOT MODIFY THE COMPRESSOR.

Do not modify the compressor. Always contact the Hitachi authorized service center any repairs. Unauthorized modification may not only impair the compressor performance but may also result in accident or injury to repair personnel who do not have the required knowledge and technical expertise to perform the repair operations correctly.

26. PUSH THE KNOB OF THE PRESSURE SWITCH TO OFF WHEN THE COMPRESSOR IS NOT USED.

When the compressor is not used, push the knob of the pressure switch OFF, disconnect it from the power source and open the drain cock to discharge the compressed air from the air tank.

27. NEVER TOUCH HOT SURFACE.

To reduce the risk of burns, do not touch tubes, heads, cylinder and motors.

28. DO NOT DIRECT AIR STREAM AT BODY.

Risk of injury, do not direct air stream at persons or animals.

Never use compressed air for breathing or respirators.

29. DRAIN TANK.

Risk of bursting. Water will condense in the air tank. If not drained, water will corrode and weaken the air tank causing a risk of air tank rupture.

Drain tank daily or after 4 hours of use.

To drain tank open valve slowly and tilt compressor to empty accumulated water.

30. DO NOT STOP COMPRESSOR BY PULLING OUT THE PLUG.

This could result in damage to the unit.

Use the "ON/OFF" knob of pressure switch.

31. MAKE SURE THE COMPRESSOR OUTLET PRESSURE IS SET LOWER THAN THE MAXIMUM OPERATING PRESSURE OF THE TOOL.

Too much air pressure causes a hazardous risk of bursting. Check the manufacturer's maximum pressure rating for air tools and accessories. The regulator outlet pressure must never exceed the maximum pressure rating.

32. DO NOT ATTEMPT TO OPERATE THIS COMPRESSOR WITHOUT FIRST ADDING OIL TO THE CRANKCASE.

The compressor is shipped without oil in the crankcase.

Serious damage can result from even limited operation unless filled with oil and broken in correctly. Make sure to closely follow initial prior to operation procedures.

SAFETY — Continued

33. THE SAFETY VALVE MUST WORK PROPERLY.
Risk of bursting. Before starting the compressor pull the ring on the safety valve to make sure the valve moves freely. If the safety valve does not work properly, over-pressurization may occur, causing air tank rupture or an explosion.

34. USE OF THIS PRODUCT WILL EXPOSE YOU TO CHEMICALS KNOWN TO THE STATE OF CALIFORNIA.
Use of this product will expose you to chemicals known to the State of California to cause cancer, birth defects and other reproductive harm. Avoid inhaling vapors, and wash hands after using.

REPLACEMENT PARTS

When servicing use only identical replacement parts.
Repairs should be conducted only by a Hitachi authorized service center.

SAFETY — Continued

GROUNDING INSTRUCTIONS

This compressor should be grounded while in use to protect the operator from electric shock. The compressor is equipped with a three-conductor cord and three-prong grounding type plug to fit the proper grounding type receptacle. The green (or green and yellow) conductor in the cord is the grounding wire. Never connect the green (or green and yellow) wire to a live terminal. If your unit is for use on less than 150 volts, it has a plug that looks like that shown in sketch (A) in Figure on the right. An adapter, see sketches (B) and (C), is available for connecting sketch (A) type plugs to two-prong receptacles. The green-colored rigid ear, lug, or the like extending from the adapter must be connected to a permanent ground, such as a properly grounded outlet box.

NOTE: The grounding adaptor, sketch (C), is prohibited in Canada by Canadian Electrical Code Part 1. Therefore, the instructions for its use are not applicable in Canada.

We recommend that you never disassemble the compressor or try to do any rewiring in the electrical system. Any repairs should be performed only by HITACHI Service Centers or other qualified service organizations. Should you be determined to make a repair yourself, remember that the green colored wire is the "grounding" wire. Never connect this green wire to a "live" terminal. If you replace the plug on the power cord, be sure to connect the green wire only to the grounding (longest) prong on a 3-prong plug. If in doubt, call a qualified electrician and have the receptacle checked for ground.

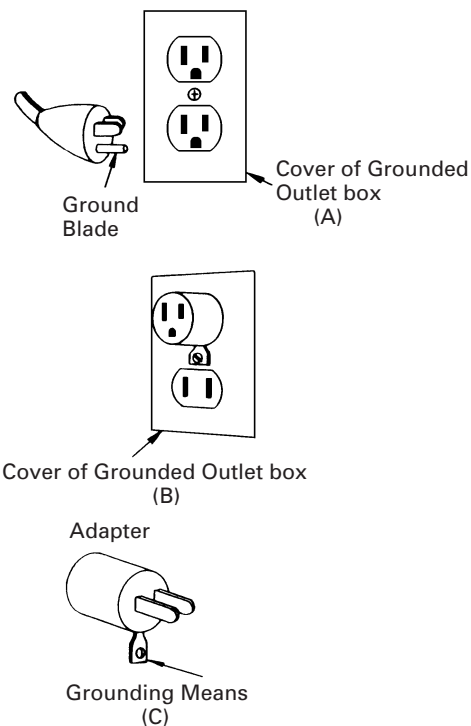

EXTENSION CORD

Use only three-wire extension cords that have three-prong grounding-type plugs and three-pole receptacles that accept the compressor's plug. Replace or repair damaged cord.

Make sure your extension cord is in good condition. When using an extension cord, be sure to use one heavy enough to carry the current your product will draw. An undersized cord will cause a drop in line voltage resulting in loss of power and overheating. Table shows the correct size to use depending on cord length and name plate ampere rating. If in doubt, use the next heavier gage. The smaller the gage number, the heavier the cord.

MINIMUM GAGE FOR CORD SETS

Ampere Rating More Than	Rating Not More Than	Total Length of Cord in Feet (Meter)			
		0 – 25 (0 – 7.6)	26 – 50 (7.9 – 15.2)	51 – 100 (15.5 – 30.5)	101 – 150 (30.8 – 45.7)
		AWG			
0 – 6		18	16	16	14
6 – 10		18	16	14	12
10 – 12		16	16	14	12
12 – 16		14	12		Not Recommended

SAFETY — Continued

⚠ WARNING: Avoid electrical shock hazard. Never use this compressor with a damaged or frayed electrical cord or extension cord. Inspect all electrical cords regularly. Never use in or near water or in any environment where electric shock is possible.

**SAVE THESE INSTRUCTIONS
AND
MAKE THEM AVAILABLE TO
OTHER USERS OF THIS TOOL!**

OPERATION AND MAINTENANCE

NOTE:

The information contained in this Instruction Manual is designed to assist you in the safe operation and maintenance of the compressor.

Some illustrations in this Instruction Manual may show details or attachments that differ from those on your own compressor.

NAME OF PARTS

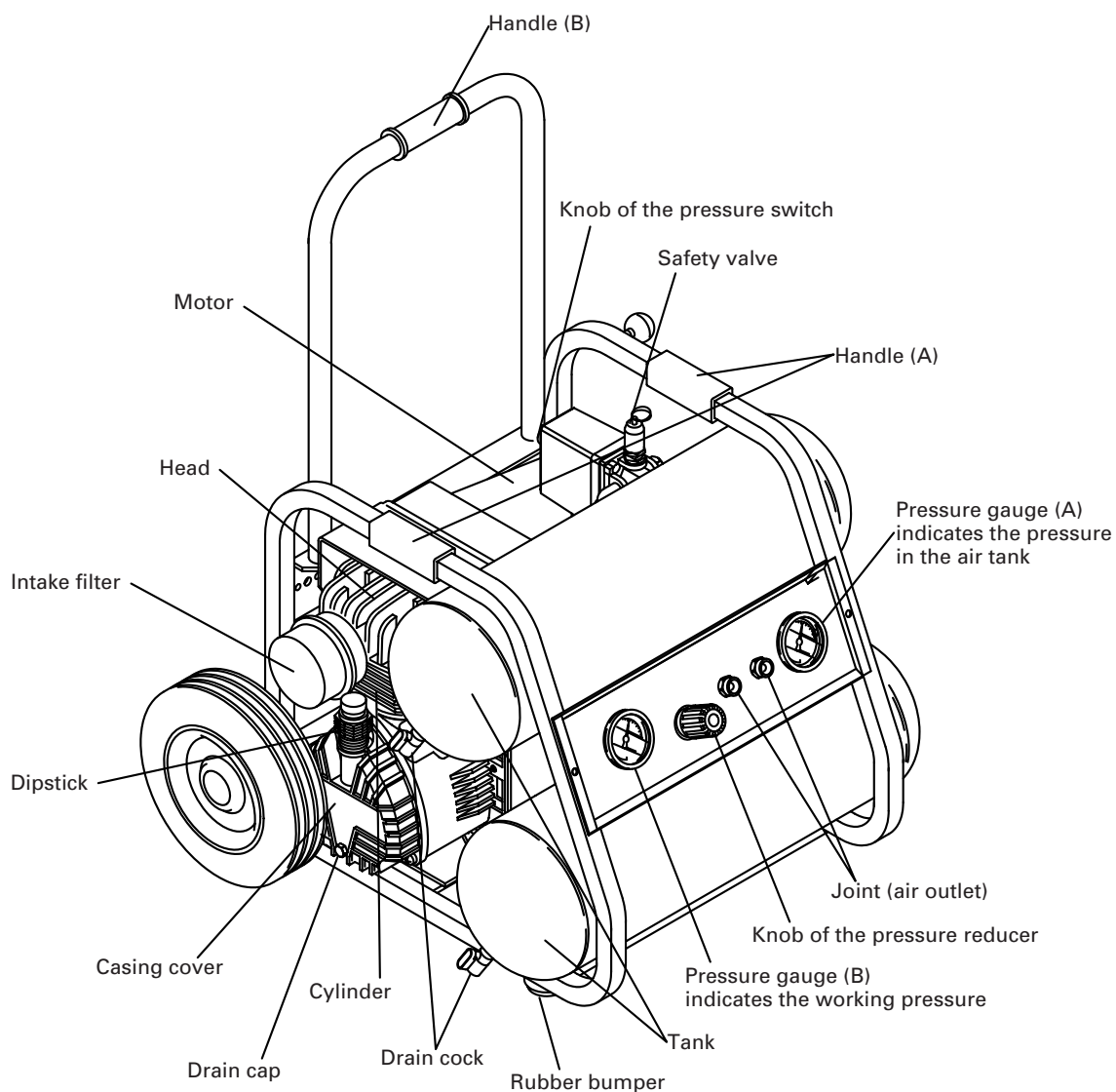

Fig. 1

SPECIFICATIONS

Model	EC129	
Motor	Single-Phase, Induction Motor	
Power Source	Single-Phase, 120V AC 60Hz	
Output Power	2.5 HP (1.8 KW)	
Current	15.0 A	
Tank Capacity	5 gal. (18.9 ltr)	
Maximum Pressure	125 PSI (8.6 bar)	
Free Air Delivery	at 40 PSI (2.8 bar)	6.0 CFM (170 ltr/min)
	at 90 PSI (6.2 bar)	4.7 CFM (133 ltr/min)
	at 100 PSI (6.9 bar)	4.4 CFM (125 ltr/min)
Lubrication	Oil	

ACCESSORY

⚠ WARNING: Accessory other than these shown below can lead to malfunction and resulting injuries.

STANDARD ACCESSORY

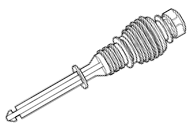

Dipstick 1

APPLICATIONS

○ Air source of the pneumatic nailer and stapler.

⚠ WARNING: Never use compressor for applications other than compressor for pneumatic nailer and stapler.

PRIOR TO OPERATION

1. Power source

Ensure that the power source to be utilized conforms to the power source requirements specified on the product nameplate.

2. Power switch

Ensure that the knob of the pressure switch is in the "OFF" position (Fig. 2). If the plug is connected to a receptacle while the knob is in the "ON" position, the compressor will start operating immediately and can cause serious injury.

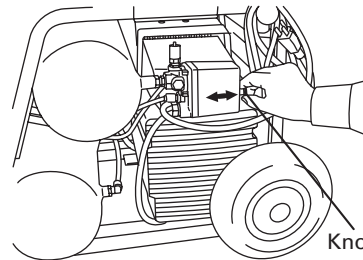

Fig. 2

3. Extension cord

When the work area is far away from the power source, use an extension cord of sufficient thickness and rated capacity (refer page 7). The extension cord should be kept as short as practicable.

⚠ WARNING: Damaged cord must be replaced or repaired.

4. Confirm the power receptacle

If the power receptacle only loosely accepts the plug, the receptacle must be repaired. Contact the nearest electric store for repair service. If such a faulty receptacle is used, may cause overheating, resulting in a serious hazard.

5. Dipstick insertion and oil level check

Use a screwdriver or similar tool to remove the plastic cap on the lower part of the cylinder (Fig. 3).

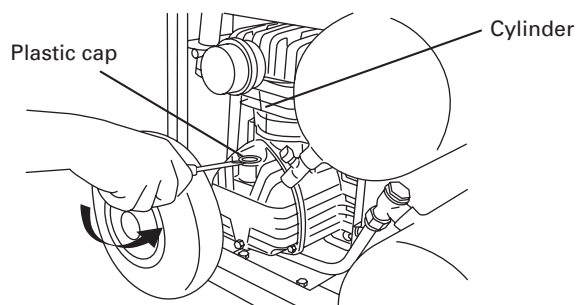

Fig. 3

Insert the accessory dipstick all the way to the bottom. Remove the dipstick and make sure the oil level is within the range of the dipstick notches (Fig. 4).

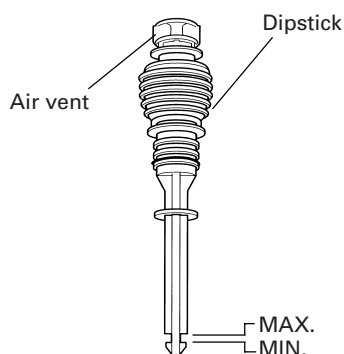

Fig. 4

⚠ WARNING: Drain tank to release air pressure before removing the dipstick.

⚠ WARNING: Make sure air vent in dipstick is free from debris. If air vent is blocked pressure can build in crankcase causing damage to compressor and possible personal injury.

When the oil volume is insufficient, refer to the section "Oil change-oil topping off" on page 13 for a description of how to supply the oil.

6. Air coupler installation

Screw in the air coupler to the joint (Refer to Fig. 1 and Fig. 7). The screw size of the joint is 3/8". Use an air coupler which has the same screw size.

7. Right running position

Position the compressor on a flat surface or one with an inclination of 10° at the most, in a well ventilated area away from atmospheric agents and not in explosive areas.

⚠ CAUTION: In order to avoid damaging the compressor, do not allow the unit to be tilted more than 10° when operating.

8. Correct placement of the compressor

NOTE: When operating or storing the compressor, set 4 rubber bumpers downward on the floor. (Refer to Fig. 1)

9. Temperature

Operating temperatures are between 32°F and 104°F (0°C and 40°C).

⚠ CAUTION: Never operate in temperatures below 32°F (0°C) or above 104°F (40°C).

TRANSPORT

Push the knob of the pressure switch to "OFF" and disconnect it from the power source before move the compressor. Transport the compressor in the correct manner.

The compressor has 2 handles (A) for carrying and a handle (B) for pulling.

- Keep one hand on a handle (A) and sliding handle (B) out, and lock the handle (B) with the two knobs (A) on the guide plate (Fig. 5). Pull up handle (B), to move the knob (A) towards the direction for locking, and the handle (B) will lock. If the handle (B) does not lock, turn the knob (A) to lock it.

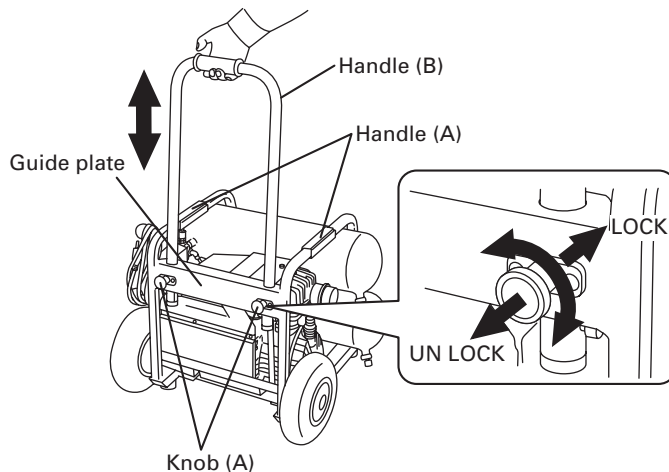
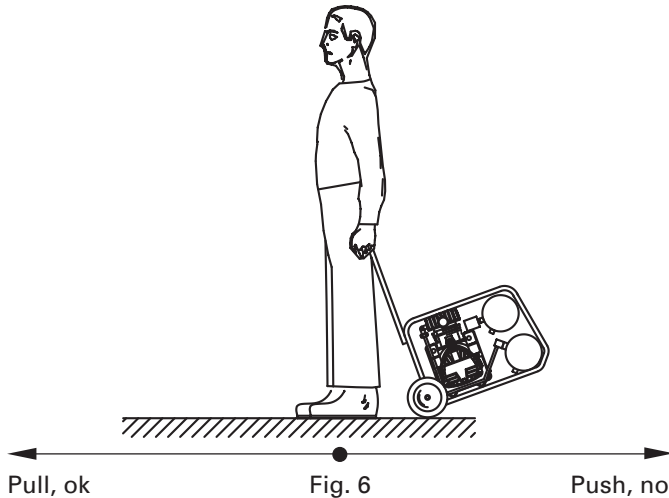

Fig. 5

⚠ CAUTION: Before transporting the compressor, move the handle (B) up and down, and verify that it (B) is locked.

⚠ CAUTION: Do not lean on the sliding handle, when it is extended.

- (2) Pull the compressor as shown, do not push the unit. (Fig. 6)



CAUTION: Do not use the handle (B) to lift and carry unit.
Do not push unit by handle (B).
Only use handle (B) to pull unit.

NOTE: Use the handle (A) to lift or carry the unit.

- (3) After transporting the compressor, unlock the handle (B) and slowly lower it (B).
Pull the knob (A), and turn it ninety degrees to unlock the handle (B).

OPERATION

1. Start up

- (1) Open the drain cock located at the lower part of the tank (Refer to Fig. 8).
- (2) Insert the plug into the receptacle.
- (3) Start the compressor by pulling the knob of the pressure switch to "ON" (Refer to Fig. 1 and Fig. 2).
- (4) Close the drain cock.

WARNING: Do not stop or start the compressor by use of the plug. Always use "ON/OFF" knob located on the pressure switch.

The operation of the compressor is automatic and is controlled by the pressure switch which stops it when the pressure in the air-tank reaches the maximum level and restart it when the air pressure drops during use to the restart level.

The motor of the compressor is fitted with a thermal protection with manual reset (push-button), which stops the compressor when the temperature is too high. Should this be tripped, the compressor will restart only if reset is done.

2. Adjustment of working pressure

Unlock the knob of the pressure reducer pulling it up, adjust the pressure to the required level by turning the knob clockwise to increase and counterclockwise to decrease.

A pressure gauge (B) is provided to know when the required pressure is reached, lock the knob by pushing it down firmly (Refer to Fig. 7).
When adjusting the pressure, check and make sure that a pressure gauge for the tank has the pressure level that is higher than that of the pressure to be adjusted.

It is also imperative that you make adjustment by slowly starting up the pressure from the level that is lower than the pressure to be adjusted.

WARNING: Check the manufacturer's maximum pressure rating for nailers, staplers and accessories. Compressor outlet pressure must be regulated so as to never exceed the maximum pressure rating of the nailers, staplers and accessories.

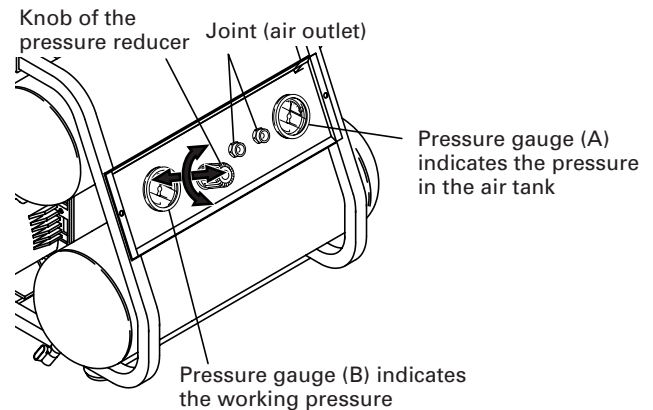

Fig. 7

3. Shutdown

- (1) Push the knob of the pressure switch to "OFF" (Refer to Fig. 1 and Fig. 2).
- (2) Unplug the plug from power source.
- (3) Open the drain cock located at the lower part of the tank (Fig. 8).

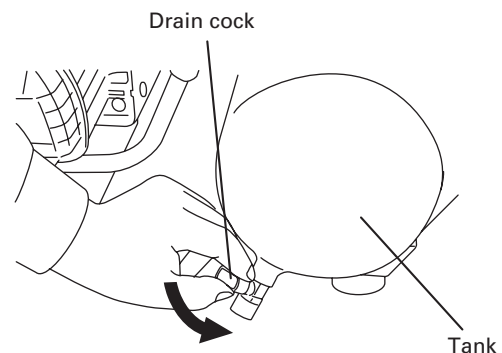

Fig. 8

4. About the thermal protector

The thermal protector operates to stop the motor when a problem such as a motor overload, etc., occurs. If the motor should stop during operation, proceed as follows.

- (1) Push the pressure switch knob to the "OFF" position and disconnect the plug from the receptacle (Fig. 2).

- (2) If the extension cord does not conform to the specifications given on page 7 replace with an extension cord such as that shown on page 7. If the capacity of the power supply is insufficient, increase the power supply capacity to remove the cause of a flow of excessive current (over-current).
- (3) Wait approximately 5 minutes, then press the reset switch of the thermal protector (Fig. 9).
- (4) Open the drain cock and confirm that the pressure gauge (A) indicates 0 PSI (0 bar) (Refer to Fig. 7 and Fig. 8).
- (5) Follow steps (2) to (4) in 1. Start up on page 12 and restart. If the motor still stops during operation, please contact the service center.

Reset switch of thermal protector

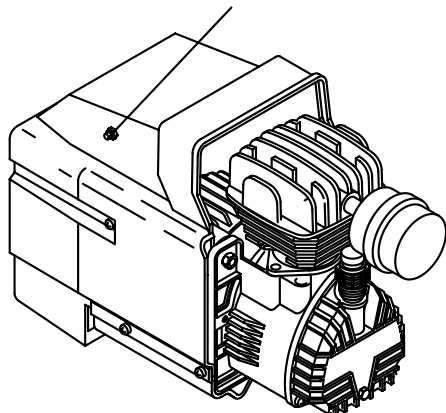

Fig. 9

MAINTENANCE

⚠ WARNING: Disconnect the compressor from the power source and remove the compressed air from the air tank before performing the maintenance operations. Allow the compressor to cool before performing the maintenance operations.

1. Cleaning the intake filter

Remove the intake filter (Refer to Fig. 1) every 50 hours or once a week and clean the inside of the intake filter and the filter element with compressed air (Fig. 10).

⚠ WARNING: Never clean filter element with a flammable liquid or solvent.

⚠ CAUTION : Do not operate without the intake filter.

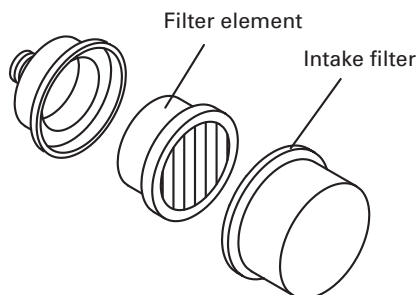

Fig. 10

NOTE: Replace the filter element when it becomes dirty.

2. Draining tank

Drain tank daily or after 4 hours of use. Open drain fitting and tilt compressor to empty accumulated water (Refer to Fig. 8).

3. Oil change-oil topping off

⚠ CAUTION: Overfilling with oil will cause premature compressor failure. Do not overfill.

- (1) Within the first 50 hours of operation, completely replace the oil of the pumping element. Unfasten the oil drain cap on the casing cover, drain all the oil, and screw the cap back on (Refer to Fig. 1 and Fig. 11).

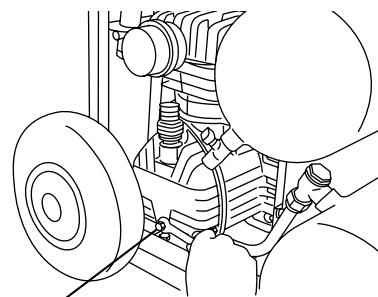

Drain cap

Fig. 11

Pour oil into the hole of the dipstick. To the level indicated on the dipstick (Refer to Fig. 4).

For oil replacement, follow the table below.

OIL TYPE

SAE 5W50 SYNTHETIC OIL
For both summer and winter use
SAE 10W40 MULTI-GRADED OIL
For warm weather use only

- (2) Check the oil level of the pumping element every 50 hours or once a week.
- (3) Change the oil every 300 working hours or every 6 months.

SERVICE AND REPAIRS

All quality compressors will eventually require servicing or replacement of parts because of wear from normal use. To assure that only authorized replacement parts will be used, all service and repairs must be performed by a HITACHI AUTHORIZED SERVICE CENTER, ONLY.

NOTE: Specifications are subject to change without any obligation on the part of the HITACHI.

INFORMATIONS IMPORTANTES

Lire attentivement toutes les instructions de fonctionnement, les consignes de sécurité et les mises en garde contenues dans ce manuel avant de faire fonctionner le compresseur ou de procéder à son entretien.

La majorité des accidents résultant de l'utilisation ou de l'entretien du compresseur sont dus au non respect des consignes et règles de sécurité élémentaires. En identifiant à temps les situations potentiellement dangereuses et en observant les consignes de sécurité appropriées, on évite bien souvent des accidents.

Les consignes élémentaires de sécurité sont décrites dans la section «SÉCURITÉ» de ce manuel ainsi que dans les sections renfermant les instructions d'utilisation et d'entretien.

Les situations dangereuses à éviter pour prévenir tout risque de blessure grave ou de dommages de la machine sont signalées par des «AVERTISSEMENT» sur le compresseur et dans le manuel d'utilisation.

Ne jamais utiliser le compresseur d'une manière autre que celles spécifiquement recommandées par HITACHI, à moins de s'être préalablement assuré que l'utilisation envisagée ne sera dangereuse ni pour soi ni pour les autres.

SIGNIFICATION DU VOCABULAIRE DE SIGNALISATION

AVERTISSEMENT indique des situations potentiellement dangereuses qui, si elles sont ignorées, pourraient entraîner la mort ou de sérieuses blessures.

PRECAUTION indique des situations dangereuses potentielles qui, si elles ne sont pas évitées, peuvent entraîner de mineures et légères blessures ou endommager la machine.

REMARQUE met en relief des informations essentielles.

SÉCURITÉ

CONSIGNES DE SÉCURITÉ IMPORTANTES POUR L'UTILISATION DU COMPRESSEUR

⚠ AVERTISSEMENT: Une utilisation du compresseur de manière incorrecte ou qui ne respecte pas les consignes de sécurité peut entraîner la mort ou de graves blessures. Pour éviter tout danger, observer ces consignes élémentaires de sécurité:

BIEN LIRE TOUTES LES INSTRUCTIONS

1. **NE JAMAIS TOUCHER AUX PIÈCES MOBILES.**
Ne jamais approcher les mains, les doigts ou aucune autre partie du corps des pièces mobiles du compresseur.
Ne jamais insérer les doigts ni aucun autre objet dans le ventilateur du logement. Cela pourrait entraîner des blessures ou un choc électrique.
2. **NE JAMAIS FAIRE FONCTIONNER LE COMPRESSEUR SI TOUS LES GARDES PROTECTEURS NE SONT PAS EN PLACE.**
Ne jamais faire fonctionner le compresseur si tous les gardes protecteurs ou dispositifs de sécurité ne sont pas en place et en bon état. Si une opération d'entretien ou de réparation nécessite le démontage d'un garde protecteur ou d'un dispositif de sécurité, bien le remonter avant de remettre le compresseur en marche.
3. **TOUJOURS SE PROTÉGER.**
Risque de blessure. Toujours utiliser des lunettes de protection ANSI Z87.1. Ne jamais diriger le jet d'air comprimé sur une personne ou une partie du corps. Porter un protège-oreilles car le flux d'air émet un sifflement strident pendant la purge.
4. **SE PROTÉGER CONTRE LES DÉCHARGES ÉLECTRIQUES.**
Empêcher tout contact du corps avec les surfaces mises à la terre, par exemple les tuyaux, radiateurs, plaques de cuisson et enceintes de réfrigération. Ce compresseur d'air doit être adéquatement mis à la terre. Ne jamais faire fonctionner le compresseur dans un endroit humide ou sur une surface mouillée. Pour éviter tout risque de choc électrique. Ne pas retirer le couvercle.
5. **DÉBRANCHER LE COMPRESSEUR.**
Toujours débrancher le compresseur de sa source d'alimentation et évacuer l'air comprimé de son réservoir avant toute opération de réparation, d'inspection, d'entretien, de nettoyage, de remplacement ou de vérification des pièces.
6. **ÉVITER TOUTE MISE EN MARCHÉ ACCIDENTELLE.**
Ne pas transporter le compresseur alors qu'il est encore raccordé à sa source d'alimentation ou que le réservoir d'air comprimé est plein. Bien s'assurer que le sélecteur de l'interrupteur barométrique se trouve sur la position «OFF» (arrêt) avant de raccorder le compresseur à son alimentation.
7. **ENTREPOSER CORRECTEMENT LE COMPRESSEUR.**
Quand il n'est pas utilisé, le compresseur doit être rangé à l'intérieur dans un endroit sec. Le tenir à l'écart des enfants et verrouillez l'endroit du rangement.
8. **MAINTENIR L'AIRE DE TRAVAIL PROPRE.**
Une aire de travail encombrée augmente les risques d'accident. La débarrasser des outils inutiles, débris, meubles, etc.
9. **SE SOUCIER DE L'ENVIRONNEMENT DE TRAVAIL.**
Risques de chocs électriques. Ne pas exposer le compresseur à la pluie. Ne pas l'utiliser dans un endroit humide ou sur une surface mouillée. Veiller à ce que l'aire de travail soit bien éclairée et bien aérée. Risque d'incendie ou d'explosion. Ne pas transporter ni utiliser le compresseur, ou tout autre appareil électrique, près de l'aire de vaporisation. Ne pas utiliser le compresseur en présence de liquides ou de gaz inflammables.
Le compresseur projette des étincelles pendant qu'il fonctionne. Ne jamais l'utiliser à proximité de laque, de peinture, de benzine, de diluant, d'essence, de gaz, de produits adhésifs ou de tout autre produit combustible ou explosif.
Pour éviter d'endommager le compresseur d'air, ne pas l'incliner à plus de 10° lorsqu'il fonctionne.
10. **ÉLOIGNER LES ENFANTS.**
Ne pas laisser les visiteurs toucher au cordon de rallonge du compresseur. Tous les visiteurs devront se tenir suffisamment éloignés de l'aire de travail.
11. **SE VÊTIR CORRECTEMENT.**
Ne porter ni vêtements lâches ni bijoux. Ils pourraient se prendre dans les pièces mobiles.
Porter un coiffe recouvrant les cheveux longs.
12. **FAIRE ATTENTION AU CORDON.**
Ne jamais tirer brusquement sur le cordon pour le débrancher. Tenir le cordon loin des sources de chaleur, de graisse et des surfaces tranchantes.

SÉCURITÉ (suite)

13. ENTREtenir LE COMPRESSEUR AVEC SOIN.

Suivre les instructions de lubrification. Inspecter régulièrement les cordons et, s'ils sont endommagés, les faire réparer dans un centre de service après-vente agréé. Inspecter périodiquement les cordons de rallonge et les faire réparer s'ils sont endommagés.

14. CORDONS DE RALLONGE POUR UTILISATION À L'EXTÉRIEUR.

Si l'outil doit être utilisé dehors, utiliser exclusivement des cordons de rallonge conçus pour l'extérieur et identifiés comme tels.

15. RESTER SUR SES GARDES.

Bien faire attention à ce que l'on fait. Faire preuve de bon sens. Ne pas utiliser le compresseur lorsque l'on est fatigué. Ne jamais utiliser le compresseur si l'on est sous l'effet d'alcool, de drogues ou de médicaments causant de la somnolence.

16. CONTRÔLER LES PIÈCES ENDOMMAGÉES ET LES FUITES D'AIR.

Avant de continuer à utiliser le compresseur, vérifier attentivement les protections ou autres pièces endommagées pour déterminer si elles fonctionneront correctement et rempliront la fonction prévue. Vérifier si les des pièce mobiles sont bien alignées, s'il y a des pièces mobiles voilées, des pièces cassées, si le montage est correct, s'il y a des fuites d'air et toutes autres conditions susceptibles d'affecter le bon fonctionnement de l'outil.

Une protection ou toute autre pièce endommagées devront être réparées correctement ou remplacées par un service après-vente agréé, sauf spécification contraire dans ce mode d'emploi.

Faire remplacer les contacteurs de pression défectueux par un service après-vente agréé.

Ne pas utiliser le compresseur si l'interrupteur ne permet pas de mettre le compresseur sous tension et hors tension.

17. UTILISER LE COMPRESSEUR EXCLUSIVEMENT POUR LES APPLICATIONS SPÉCIFIÉES DANS LE MANUEL D'UTILISATION.

Ne jamais utiliser le compresseur pour des utilisations autres que celles spécifiées dans le manuel.

18. MANIPULER LE COMPRESSEUR CORRECTEMENT.

Faire fonctionner le compresseur conformément aux instructions de ce manuel. Ne jamais laisser les enfants, les personnes non familiarisées avec son fonctionnement ou toute personne non autorisée utiliser le compresseur.

19. VÉRIFIER QUE CHAQUE VIS, BOULON ET COUVERCLE EST SOLIDEMENT VISSÉ.

Veiller à ce que chaque vis, boulon et plaque soit solidement vissé. Vérifier périodiquement le serrage.

20. MAINTENIR L'ÉVENT D'AÉRATION DU MOTEUR PROPRE.

L'évent d'aération du moteur doit rester propre en permanence de façon à ce que l'air puisse circuler librement. Contrôler fréquemment l'accumulation de poussière.

21. FAIRE FONCTIONNER LE COMPRESSEUR À LA TENSION NOMINALE.

Faire fonctionner le compresseur à la tension spécifiée sur la plaque signalétique.

Si le compresseur est utilisé à une tension supérieure à la tension nominale, il en résultera une vitesse de rotation du moteur anormalement élevée risquant d'endommager le compresseur et de griller le moteur.

22. NE JAMAIS UTILISER UN COMPRESSEUR DÉFECTUEUX OU DONT LE FONCTIONNEMENT EST ANORMAL.

Si le compresseur paraît fonctionner de façon inhabituelle, s'il produit des bruits étranges ou des vibrations, ou s'il paraît mal fonctionner pour une autre raison, arrêter immédiatement de l'utiliser et l'envoyer à réparer à un centre de service autorisé Hitachi.

23. NE PAS NETTOYER LES PIÈCES DE PLASTIQUE AVEC DU SOLVANT.

Les solvants tels qu'essence, diluant, benzine, tétrachlorure de carbone et alcool risquent d'endommager et de fendre les pièces de plastique. Ne pas les nettoyer avec ce genre de produit. Pour nettoyer les pièces de plastique, utiliser un linge doux humecté d'eau savonneuse puis sécher complètement.

24. UTILISER EXCLUSIVEMENT DES PIÈCES DE RECHANGE HITACHI D'ORIGINE.

L'utilisation de pièces de rechange autres que celles fabriquées par Hitachi peut entraîner l'annulation de la garantie et être la cause d'un mauvais fonctionnement et des blessures en résultant. Les pièces d'origine Hitachi sont disponibles auprès de son distributeur.

25. NE PAS MODIFIER LE COMPRESSEUR.

Ne pas modifier le compresseur. Toujours consulter un centre de service après-vente Hitachi agréé pour toute réparation. Une modification non autorisée risque non seulement d'affecter les performances du compresseur, mais également d'être la cause d'accidents et de blessures pour le personnel de réparation qui ne posséderait pas les compétences techniques nécessaires.

26. DÉSACTIVER L'INTERRUPTEUR BAROMÉTRIQUE LORSQU'ON NE SE SERT PAS DU COMPRESSEUR.

Quand le compresseur ne fonctionne pas, régler le sélecteur de l'interrupteur barométrique sur «OFF», débrancher le compresseur et ouvrir le robinet de vidange pour vider le réservoir d'air comprimé.

27. NE JAMAIS TOUCHER LES SURFACES CHAUDES.

Pour éviter tout risque de brûlures, ne pas toucher les tubes, les culasses ni les moteurs.

28. NE PAS DIRIGER LE JET D'AIR DIRECTEMENT SUR LE CORPS.

Sous peine de blessures, ne pas diriger le jet d'air sur des personnes ou des animaux.

Ne jamais utiliser le compresseur d'air pour respirer ou comme respirateur.

29. VIDANGER LE RÉSERVOIR.

Risque d'éclatement. Une condensation d'eau apparaîtra dans le réservoir à air. Si celui-ci n'est pas vidangé, l'eau pourrait se corroder et affaiblir le réservoir, causant ainsi un risque de rupture du réservoir.

Vidanger le réservoir tous les jours ou toutes les 4 heures d'utilisation.

Pour purger le réservoir, ouvrir la valve doucement et pencher le compresseur pour vider l'eau accumulée.

30. NE PAS ARRÊTER LE COMPRESSEUR EN TIRANT SUR LA FICHE.

Cela pourrait endommager l'appareil.

Utiliser la position «ON/OFF» du sélecteur de l'interrupteur barométrique.

31. S'ASSURER QUE LA PRESSION DE SORTIE DU COMPRESSEUR EST MOINS ÉLEVÉE QUE LA PRESSION DE FONCTIONNEMENT MAXIMALE DE L'OUTIL.

Une pression d'air trop élevée conduit à un risque dangereux d'éclatement. Vérifiez la pression nominale maximum du fabricant pour tous les outils pneumatiques et accessoires utilisés. La pression de sortie du régulateur ne doit jamais excéder la pression nominale maximum.

32. NE PAS ESSAYER D'UTILISER CE COMPRESSEUR D'AIR SANS AVOIR D'ABORD AJOUTER DE L'HUILE DANS LE CARTER DE MOTEUR.

Le compresseur est expédié sans huile dans le carter de moteur.

Des dommages importants peuvent se produire, même lors d'une utilisation limitée si le carter de moteur n'est pas rempli d'huile correctement.

S'assurer de suivre attentivement la procédure de démarrage.

33. LA VALVE DE SÉCURITÉ DOIT FONCTIONNER CORRECTEMENT.

Risque d'éclatement. Avant de démarrer le compresseur, tirer sur la bague de la soupape de sûreté afin de s'assurer que la soupape fonctionne librement. Si la soupape de sûreté ne fonctionne pas correctement, une surpression pourrait avoir lieu et causer une rupture ou une explosion du réservoir à air.

34. L'UTILISATION DE CE PRODUIT AUGMENTE LES RISQUES D'EXPOSITION À DES PRODUITS CHIMIQUES QUI, DANS L'ÉTAT DE LA CALIFORNIE.

L'utilisation de ce produit augmente les risques d'exposition à des produits chimiques qui, dans l'État de la Californie, sont reconnus comme étant susceptibles de causer le cancer, d'entraîner des malformations congénitales ou d'être nocifs pour le système reproductif. Éviter d'inhaler les vapeurs environnantes. Se laver les mains après chaque utilisation.

PIÈCES DE RECHANGE

Pour les réparations, utiliser uniquement des pièces de rechange identiques aux pièces remplacées. Confier toute réparation à un centre de service après-vente Hitachi agréé.

SÉCURITÉ (suite)

INSTRUCTIONS DE MISE À LA TERRE

Ce compresseur devra être mis à la terre pendant le fonctionnement de manière à protéger l'opérateur des décharges électriques. Le compresseur est doté d'un cordon à trois conducteurs et d'une fiche à trois broches qui s'insère dans une prise de courant avec mise à la terre. Le conducteur vert (ou vert et jaune) du cordon est le fil de terre. Ne jamais raccorder le fil vert (ou vert et jaune) à une prise sous tension. Si l'appareil fonctionne sous moins de 150 volts, il possède une fiche qui ressemble à celle du schéma (A) de la figure de droite. Un adaptateur (voir schémas (B) et (C)) est disponible en option pour le raccordement d'une fiche de type (A) à une prise sans mise à la terre externe. Il faudra raccorder l'oeillet ou la patte, etc. rigide de couleur verte qui fait saillie sur l'adaptateur à une terre permanente, par exemple une boîte de prises correctement mise à la terre.

REMARQUE: L'adaptateur de mise à la terre (schéma (C)) est interdit aux termes du Code électrique canadien, partie 1. Par conséquent, les instructions qui s'y rapportent ne sont pas applicables au Canada.

Il est recommandé de ne jamais démonter le compresseur ou d'essayer de refaire le câblage du système électrique. Les réparations seront exclusivement effectuées par un centre de service après-vente HITACHI ou tout autre centre de réparation agréé. Si l'on décide de faire la réparation soi-même, bien avoir à l'esprit que le fil de couleur verte est le fil de «terre». Ne jamais raccorder ce fil vert à une prise «sous tension». Si l'on remplace la fiche du cordon d'alimentation, bien raccorder le fil vert uniquement à la broche de terre (la plus longue) d'une fiche avec mise à la terre.

En cas de doute, consulter un électricien qualifié ou faire vérifier la mise à la terre de la prise.

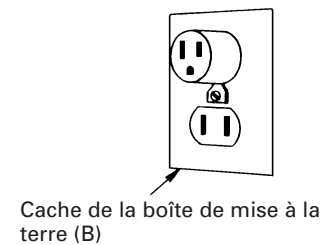
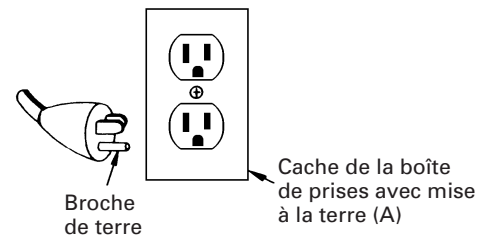

Adaptateur



CORDON DE RALLONGE

Utiliser exclusivement des cordons de rallonge avec fiche de mise à la terre à trois broches et des prises à trois pôles capables de recevoir la fiche du compresseur. Remplacer ou faire remplacer le cordon s'il est endommagé. Vérifier que le cordon de rallonge est en bon état. Lorsqu'on utilise un cordon de rallonge, veiller à ce que la valeur de son courant maximal admissible soit suffisamment élevée pour qu'il puisse supporter le courant dont l'appareil aura besoin. L'utilisation d'un cordon sous dimensionné provoquera une chute de tension en ligne entraînant perte de puissance et surchauffe. Le tableau indique le calibre à utiliser en fonction de la longueur du cordon et de l'intensité nominale indiquée sur la plaque signalétique. En cas de doute, utiliser un cordon de calibre supérieur. Plus le numéro de calibre est petit, plus le cordon peut supporter un courant élevé.

CALIBRE MINIMAL DES CORDONS

		Longueur totale du cordon en pieds (mètres)			
		0 – 25 (0 – 7,6)	26 – 50 (7,9 – 15,2)	51 – 100 (15,5 – 30,5)	101 – 150 (30,8 – 45,7)
Intensité nominale Supérieure à	Inférieure ou égale à	CALIBRE			
		0 – 6	18	16	16
6 – 10	18	16	14	12	
10 – 12	16	16	14	12	
12 – 16	14	12	Non recommandé		

⚠ AVERTISSEMENT: Éviter tout risque de décharge électrique. Ne jamais utiliser le compresseur avec un cordon électrique ou un cordon de rallonge endommagé ou dénudé. Inspecter régulièrement les cordons électriques. Ne jamais utiliser dans l'eau ou à proximité de l'eau, ou dans un environnement susceptible de provoquer des décharges électriques.

**CONSERVER CES INSTRUCTIONS
ET
LES METTRE À LA DISPOSITION
DES PERSONNES QUI VONT UTILISER L'APPAREIL!**

UTILISATION ET ENTRETIEN

REMARQUE:

Les informations que vous trouverez dans ce manuel sont conçues pour vous aider à utiliser et à entretenir ce compresseur en toute sécurité.

Certaines illustrations de ce manuel peuvent montrer des détails qui diffèrent de ceux de votre compresseur.

NOM DES PIÈCES

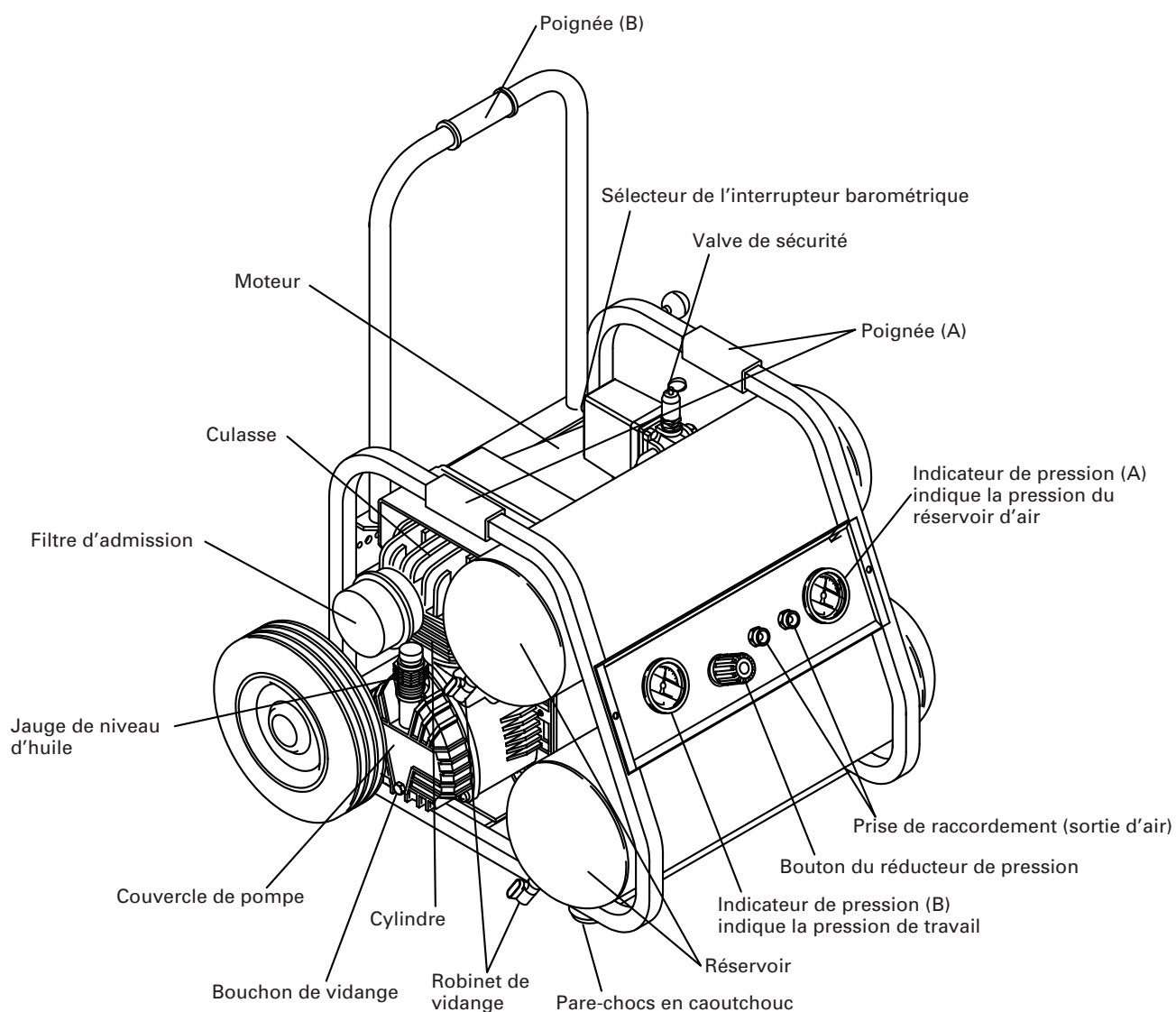

Fig. 1

SPECIFICATIONS

Modèle	EC129	
Moteur	Moteur à induction monophasé	
Alimentation	Monophasée, 120 V – 60 Hz	
Puissance de sortie	2,5 CV (1,8 KW)	
Courant	15,0 A	
Contenance du réservoir	5 gal. (18,9 ℓ)	
Pression maximale	125 PSI (8,6 bar)	
Refolement d'air libre	à 40 PSI (2,8 bar)	6,0 CFM (170 ℓ /min)
	à 90 PSI (6,2 bar)	4,7 CFM (133 ℓ /min)
	à 100 PSI (6,9 bar)	4,4 CFM (125 ℓ /min)
Lubrification	Huile	

ACCESSOIRE

⚠ AVERTISSEMENT: Le accessoires autres que ceux indiqués ci-dessous risquent d'entraîner un mauvais fonctionnement et de provoquer des blessures.

ACCESSOIRE STANDARDS

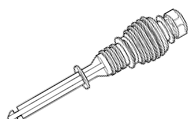

Jauge de niveau d'huile ... 1

APPLICATIONS

○ Alimentation en air d'une cloueuse ou d'une agrafeuse pneumatique.

⚠ AVERTISSEMENT: Ne jamais utiliser le compresseur pour des applications autres que de compresseur pour cloueur et agrafeuse pneumatiques.

AVANT L'UTILISATION

1. **Source d'alimentation**
Vérifier que la source d'alimentation que l'on prévoit d'utiliser est conforme aux spécifications mentionnées sur la plaque signalétique de l'appareil.

2. **Interrupteur d'alimentation**

Vérifier que le sélecteur de l'interrupteur barométrique se trouve sur la position «OFF» (Fig. 2) . Si l'on branche la ficha dans la prise alors que le sélecteur de l'interrupteur barométrique se trouve sur «ON», le compresseur se mettra en marche immédiatement, risquant de causer de graves blessures.

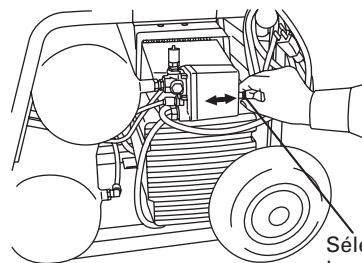

Sélecteur de l'interrupteur barométrique

Fig. 2

3. **Cordon de rallonge**

Si l'aire de travail est éloignée de la source d'alimentation, utiliser un cordon de rallonge de diamètre et de courant nominal suffisants (Voir page 18). Le cordon de rallonge devra être le plus court possible.

⚠ AVERTISSEMENT: Tout cordon endommagé devra être remplacé ou réparé.

4. **Vérifier la prise d'alimentation**

Si la fiche ne peut s'insérer solidement dans la prise d'alimentation, réparer la prise. Confier les réparations à un magasin d'appareils électriques. Si l'on utilise une prise défectueuse, on risque des provoquer une surchauffe, ce qui pourrait être très dangereux.

5. Insertion de la jauge et vérification du niveau d'huile

À l'aide d'un tournevis ou de tout outil similaire retirer le capuchon en plastique qui se trouve sur la partie inférieure du cylindre (Fig. 3).

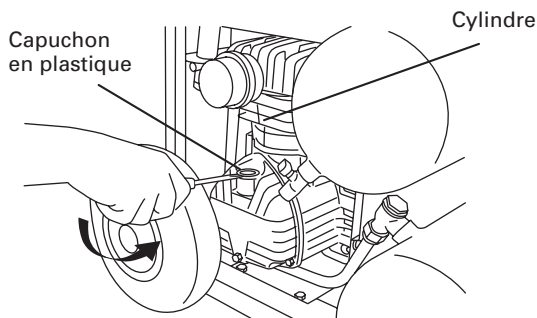

Fig. 3

Insérer complètement la jauge de niveau d'huile. Retirer la jauge et vérifier que le niveau d'huile se trouve entre les encoches gravées dans celle-ci. (Fig. 4).

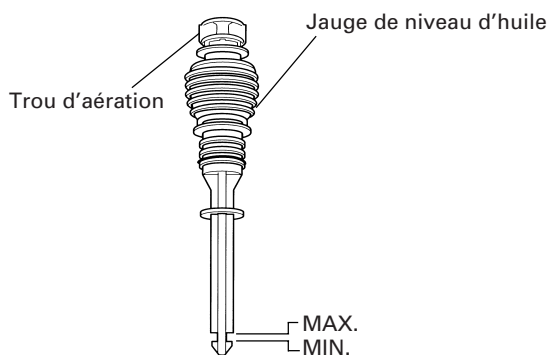

Fig. 4

AVERTISSEMENT: Purgez le réservoir pour éliminer la pression d'air avant de retirer la jauge d'huile.

AVERTISSEMENT: Assurez-vous que le trou d'aération de la jauge d'huile est libre de tout débris. Si le trou d'aération est obstrué, la pression peut s'accumuler dans le carter, ce qui risque d'endommager le compresseur d'air et de causer des blessures corporelles.

Si le niveau d'huile est insuffisant, se reporter à la section «Changement d'huile/Débordement d'huile» en page 24, pour en rajouter.

6. Installation du coupleur d'air

Visser le coupleur pneumatique sur la prise de raccordement (Voir Fig. 1 et Fig. 7). La prise de raccordement est d'un diamètre de 3/8". Utiliser un coupleur d'air qui ait la même taille de vis.

7. Position de fonctionnement correcte

Positionner le compresseur sur une surface plate ou sur une surface avec une inclinaison de moins de 10°, dans un endroit bien ventilé, à l'écart des agents atmosphériques et pas dans un endroit explosif.

PRECAUTION: Pour éviter d'endommager le compresseur d'air, ne pas l'incliner à plus de 10° lorsqu'il fonctionne.

8. Placement correct du compresseur

REMARQUE: Pour utiliser ou ranger le compresseur, mettre les 4 amortisseurs en caoutchouc sur le sol. (Voir la Fig. 1)

9. Température

Les températures de fonctionnement sont comprises entre 0°C et 40°C (32°F et 104°F).

ATTENTION : Ne jamais faire fonctionner à des températures inférieures à 0°C (32°F) ou supérieures à 40°C (104°F).

TRANSPORT

Appuyer sur le bouton du commutateur de pression pour le mettre en position «OFF» et déconnecter le compresseur de la source de courant avant de le déplacer. Transporter le compresseur de la façon appropriée. Le compresseur possède 2 poignées (A) pour le transport et une poignée (B) pour le tirer.

(1) Laisser une main sur une poignée (A) et la poignée coulissante (B) sortie, et verrouiller la poignée (B) avec les deux boutons (A) de la plaque de guidage (Fig. 5). Relever la poignée (B), pour déplacer le bouton (A) dans le sens du verrouillage, et la poignée (B) se verrouille. Si la poignée (B) ne se verrouille pas, tourner le bouton (A) pour verrouiller la poignée.

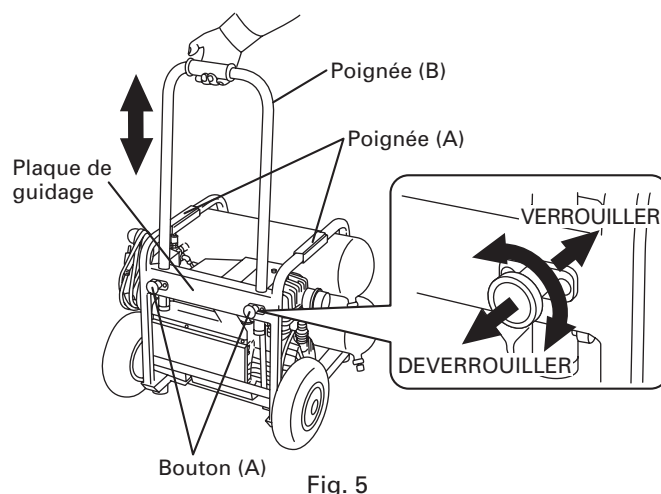

PRECAUTION: Avant de transporter le compresseur, déplacer la poignée (B) de haut en bas, et vérifier qu'elle (B) est bien verrouillée.

PRECAUTION: Ne pas s'appuyer sur la poignée coulissante lorsqu'elle est déployée.

- (2) Tirer le compresseur comme indiqué, ne pas le pousser. (Fig. 6)

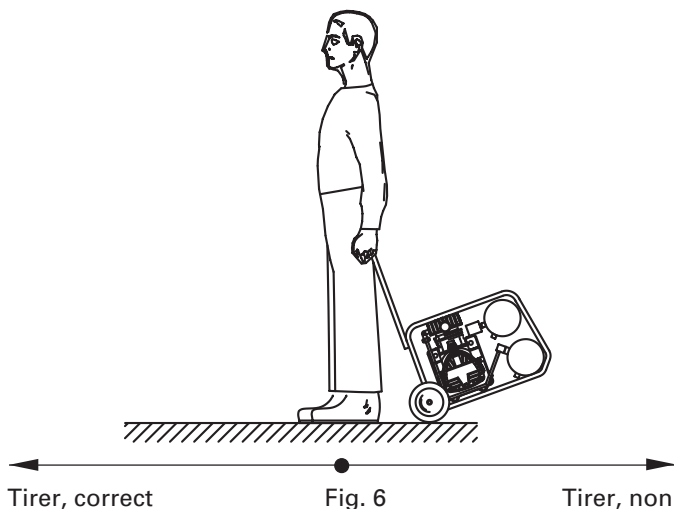

⚠ PRECAUTION: Ne pas utiliser la poignée (B) pour soulever l'outil et le transporter. Ne pas pousser l'outil avec la poignée (B). Utiliser la poignée (B) exclusivement pour tirer l'outil.

REMARQUE: Utiliser la poignée (A) pour soulever ou transporter l'appareil.

- (3) Après avoir transporté le compresseur, déverrouiller la poignée (B) et l'abaisser (B) lentement. Tirer sur le bouton (A) et le tourner de quatre-vingt-dix degrés pour déverrouiller la poignée (B).

UTILISATION

1. Démarrage

- (1) Ouvrir le robinet de vidange situé à la partie inférieure du réservoir (voir la Fig. 8).
- (2) Insérer la fiche dans la prise.
- (3) Démarrer le compresseur en tirant le bouton du commutateur de pression sur "ON" (voir la Fig. 1 et la Fig. 2).
- (4) Refermer le robinet de vidange.

⚠ AVERTISSEMENT: Ne pas arrêter ou démarrer le compresseur au moyen de la fiche. Toujours utiliser la position «ON/OFF» du sélecteur de l'interrupteur barométrique.

Le fonctionnement du compresseur est automatique, il est contrôlé par l'interrupteur barométrique qui l'arrête lorsque la pression de l'air contenu dans le réservoir atteint la valeur maximale, et qui le redémarre lorsque cette pression retombe sous le seuil de redémarrage en cours d'utilisation. Le moteur du compresseur est équipé d'une protection thermique avec une réinitialisation manuelle (bouton-presseur), qui arrête le compresseur lorsque la température devient trop élevée. Après le déclenchement de cette protection, le compresseur

redémarre uniquement si la réinitialisation est effectuée.

2. Réglage de la pression de travail

Déverrouiller le bouton du réducteur de pression en tirant dessus; régler la pression à la valeur désirée en tournant dans le sens des aiguilles d'une montre pour l'augmenter, ou dans le sens opposé pour la diminuer. Un indicateur de pression (B) permet de visualiser quand la valeur désirée est atteinte; pour verrouiller le bouton appuyer à fond dessus (Voir Fig. 7). Lorsqu'on vérifie la pression, bien s'assurer que le manomètre de pression du réservoir a un niveau de pression supérieur à celui de la pression à régler. De même, il faudra impérativement effectuer le réglage en démarrant la pression lentement à partir d'un niveau inférieur à la pression à régler.

⚠ AVERTISSEMENT: Vérifiez la pression maximale admissible de la cloueuse, de l'agrafeuse ou de l'accessoire. La pression de sortie du compresseur devra être réglée de manière à ne pas dépasser cette valeur.

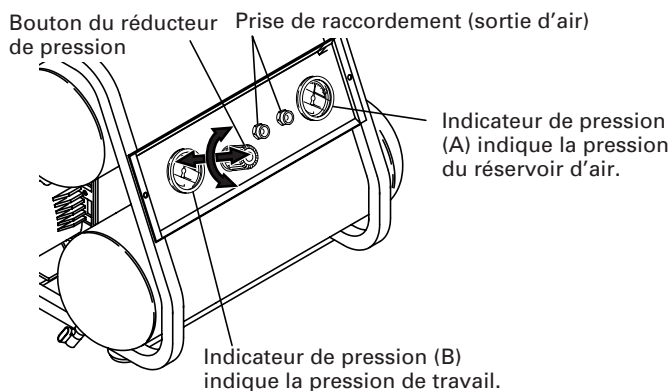

Fig.7

3. Arrêt

- (1) Positionner le sélecteur de l'interrupteur barométrique sur «OFF» (Voir Fig. 1 et Fig. 2).
- (2) Débrancher la fiche de la source d'alimentation.
- (3) Ouvrir le bouchon de vidange qui se trouve sous la partie inférieure du réservoir (Fig. 8).

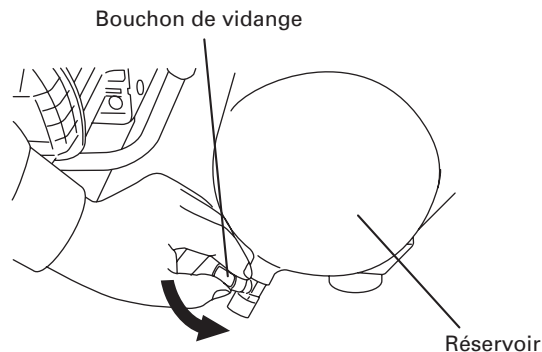

Fig. 8

4. À propos du protecteur thermique

Le protecteur thermique permet d'arrêter le moteur quand un problème, tel qu'une surchauffe du moteur, etc. se produit. Si le moteur s'arrête pendant le fonctionnement, procéder comme suit.

- (1) Appuyer sur le bouton du commutateur de pression pour le mettre en position «OFF» et déconnecter la fiche de la prise secteur (Fig. 2).
- (2) Si le cordon prolongateur n'est pas conforme aux spécifications données à la page 18, le remplacer par un cordon prolongateur comme ceux montrés à la page 18. Si la capacité de l'alimentation secteur est insuffisante, augmenter la capacité pour éliminer la cause d'un flux de courant excessif (surintensité).
- (3) Attendre environ 5 minutes, puis appuyer sur le commutateur de réinitialisation du protecteur thermique (Fig. 9).
- (4) Ouvrir le robinet de vidange et vérifier que la jauge de pression (A) indique 0 PS (0 bar) (voir la Fig. 7 et la Fig. 8).
- (5) Effectuer les opérations (2) à (4) de 1. Démarrage de la page 23 et recommencer. Si le moteur s'arrête toujours pendant le fonctionnement, contacter le service après-vente.

Commutateur de réinitialisation du protecteur thermique

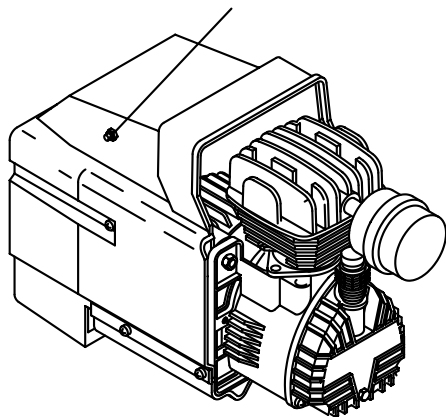

Fig. 9

ENTRETIEN

⚠ AVERTISSEMENT: Débrancher le compresseur de sa source d'alimentation et vider le réservoir d'air comprimé avant toute opération d'entretien. Laisser le compresseur refroidir avant de réaliser toute opération d'entretien.

1. Nettoyage du filtre d'admission

Retirer le filtre d'admission (Voir Fig. 1) toutes les 50 heures ou une fois par semaine, et en nettoyer l'intérieur ainsi que son élément à l'air comprimé (Fig. 10).

⚠ AVERTISSEMENT: Ne jamais nettoyer l'élément du filtre avec un liquide ou un solvant inflammable.

⚠ PRECAUTION: Ne pas faire fonctionner l'appareil sans le filtre d'admission.

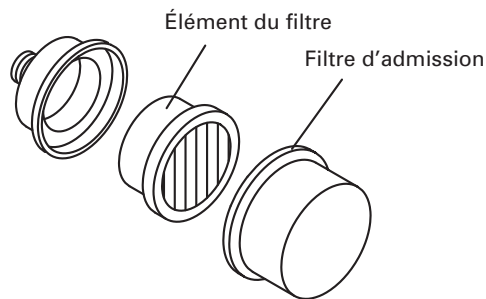

Fig. 10

REMARQUE : Remplacer l'élément du filtre quand il est sale.

2. Vidange du réservoir

Vidanger le réservoir tous les jours ou toutes les 4 heures d'utilisation. Ouvrir le bouchon de vidange et incliner le compresseur pour vider l'eau qui s'est accumulée (Voir Fig. 8).

3. Changement d'huile/Débordement d'huile

⚠ PRECAUTION: Si le carter est trop rempli d'huile, le compresseur pourrait subir une panne prématurée. Ne pas trop remplir.

- (1) Au plus tard après les 50 premières heures d'utilisation, effectuer un changement complet de l'huile de la pompe. Dévisser le bouchon de vidange du carter, vidanger complètement l'huile et remettre le bouchon en place (Voir Fig. 1 et Fig. 11).

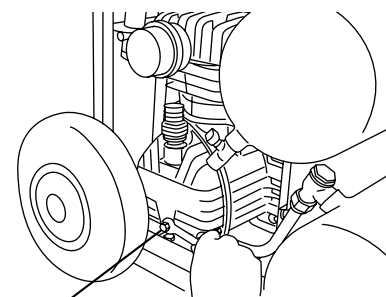

Fig. 11

Verser l'huile par l'orifice de la jauge de niveau jusqu'au repère indiqué sur celle-ci (Voir Fig. 4). Pour le remplacement de l'huile, respecter le tableau ci-dessous.

TYPE D'HUILE

Huile synthétique SAE 5W50 Pour l'hiver et l'été Huile multigrade SAE 10W40 Pour temps chaud uniquement.

- (2) Vérifier le niveau d'huile de la pompe toutes les 50 heures ou toutes les semaines.
- (3) Changer l'huile toutes les 300 heures de travail ou tous les six mois.

SERVICE APRÈS-VENTE ET RÉPARATIONS

Même les compresseurs de qualité finissent par nécessiter un entretien ou un remplacement de pièces sous l'effet d'une usure normale. Pour être sûr de n'utiliser que des pièces de rechange agréées confier **EXCLUSIVEMENT** tout entretien et toute réparation à un **CENTRE DE SERVICE APRÈS-VENTE HITACHI AGRÉÉ**.

REMARQUE : Ces spécifications sont susceptibles d'être modifiées sans préavis de la part d'HITACHI.

INFORMACIÓN IMPORTANTE

Antes de utilizar o realizar el servicio de mantenimiento de este compresor, lea y entienda todas las instrucciones de operación, las precauciones de seguridad y las advertencias del Manual de Instrucciones.

La mayoría de los accidentes que resultan de la operación y el mantenimiento del compresor, se deben a la falta de observación de estas reglas y precauciones básicas de seguridad. Los accidentes podrán evitarse reconociendo una situación potencialmente peligrosa antes de que ocurra, y observando los procedimientos de seguridad apropiados.

Las precauciones básicas de seguridad se describen en la sección "SEGURIDAD" de este Manual de Instrucciones, y en las secciones que contienen las instrucciones sobre la operación y el mantenimiento.

Los peligros que se deben de evitar para prevenir lesiones físicas o daños a la máquina se identifican por medio de ADVERTENCIAS en el compresor y en el Manual de Instrucciones.

Nunca utilice este compresor de forma no recomendada específicamente por HITACHI, a menos que primeramente confirme que el plan de uso sea sin peligro para usted y otros.

SIGNIFICADO DE LAS PALABRAS DE SEÑALIZACIÓN

ADVERTENCIA indica situaciones potencialmente peligrosas que, si se ignoran, pueden resultar en la muerte o en lesiones de gravedad.

PRECAUCIÓN indica situaciones potencialmente peligrosas que, de no evitarse, pueden resultar en lesiones menores o moderadas, o causar daños en la herramienta eléctrica.

NOTA acentúa información esencial.

SEGURIDAD

INSTRUCCIONES IMPORTANTES DE SEGURIDAD PARA LA UTILIZACIÓN DEL COMPRESOR

⚠ ADVERTENCIA: La utilización inapropiada o el manejo inseguro de este compresor, puede resultar en muerte o en lesiones físicas serias. Para evitar estos riesgos, siga estas instrucciones básicas de seguridad.

LEA TODAS LAS INSTRUCCIONES

1. **NUNCA TOCAR LAS PARTES MOVIBLES.**
Nunca colocar las manos, dedos u otras partes del cuerpo cerca de las partes en movimiento del compresor. No inserte nunca los dedos u otros objetos en el ventilador de la carcasa. Tal acción implica el riesgo de lesiones o descargas eléctricas.
2. **NUNCA OPERAR SIN QUE TODAS LAS GUARDAS PROTECTORAS ESTÉN EN SU LUGAR.**
Nunca opere este compresor sin que todas las guardas o elementos de protección estén en su lugar y en buenas condiciones de trabajo. Si por servicio o mantenimiento se requiere la remoción de las guardas (elementos de protección), asegure de reponer los elementos de protección antes de reanudar la operación del compresor.
3. **SIEMPRE UTILICE PROTECCIÓN PARA.**
Riesgo de lesiones. Siempre utilice gafas de seguridad ANSI Z87.1 u otra protección ocular equivalente. El aire comprimido nunca debe apuntarse o dirigirse a cualquiera persona o a ninguna parte del cuerpo. Utilice protectores en los oídos ya que el ruido del aire es elevado al drenar.
4. **PROTÉJASE CONTRA CHOQUES ELÉCTRICOS.**
Prevenir que su cuerpo tenga contacto con superficies con toma de tierra, tales como tubos, radiadores, estufas, y los recintos del refrigerador. Este compresor de aire debe estar adecuadamente conectado a tierra. Nunca operar la compresora en lugares húmedos o mojados. Para reducir el riesgo de descargas eléctricas, no quite la cubierta.
5. **DESCONECTAR EL COMPRESOR.**
Antes de iniciar cualquier servicio, inspección, mantenimiento, limpieza, reemplazo, o al examinar cualquier pieza, desconecte siempre el compresor de la toma de corriente y remueva el aire comprimido del tanque.
6. **MARCHA NO-INTENCIONAL.**
No porte el compresor mientras esté conectado a la fuente de corriente eléctrica o cuando el tanque de aire esté lleno de aire comprimido. Asegure que el selector de presión indique apagado "OFF" antes de conectar la compresora a la corriente eléctrica.
7. **ALMACENAR EL COMPRESOR APROPIADAMENTE.**
Almacene el compresor en un lugar seco, en interiores. Manténgalo fuera del alcance de los niños. Cierre con candado el área de almacenamiento.
8. **MANTENGA EL ÁREA DE TRABAJO LIMPIO.**
Da lugar a ser lesionado en áreas conglomeradas. Despejar toda área de trabajo, herramientas no necesarias, despojos, muebles, etc.
9. **TENGA EN CONSIDERACIÓN EL MEDIO AMBIENTE DE TRABAJO.**
Riesgo de choque eléctrico. No exponga el compresor a lluvias. No lo utilice en lugares húmedos. Mantenga el área de trabajo bien iluminada y ventilada. Riesgo de fuego o de explosión. No llevar ni operar el compresor ni dispositivo eléctrico alguno cerca del área del rociado. No utilice el compresor cerca de líquidos, ni gases inflamables. El compresor produce chispas durante la operación. No utilice el compresor en lugares en donde haya laca, pintura, bencina, deluidor de pintura, gasolina, gases, compuestos adhesivos, ni materiales que sean combustibles o explosivos. Para evitar dañar el compresor de aire, no permita que la unidad esté inclinada más de 10° al operar.
10. **MANTENGA A LOS NIÑOS ALEJADOS.**
No permita que nadie entre en contacto con el cable prolongador. Los espectadores deberán mantenerse a distancia prudencial del área de trabajo.
11. **VESTIR ADECUADAMENTE.**
No utilice ropa suelta ni joyas, ya que pueden atraparse en las partes en movimiento. Para contener el cabello largo, utilice cubiertas protectoras para cabello.
12. **NO MALTRATE EL CABLE.**
Nunca tire del cable para desenchufarlo de la fuente de corriente eléctrica. Mantenga el cable alejado de calor, aceites, y bordes cortantes.
13. **MANTENGA EL COMPRESOR CON CUIDADO.**
Siga las instrucciones para lubricación. Periódicamente inspeccione el cable, y si halla daños, llevar o enviar al centro de servicios autorizado para ser reparado. Inspeccione periódicamente los cables prolongadores y si están dañados, reemplácelos.

SEGURIDAD — Continuación

14. CABLES PROLONGADORES PARA EL USO EXTERIOR.

Cuando la compresora esté en uso exterior mente, use solamente cable de extensión designado para el uso al aire libre (exterior) así descrita en su etiqueta.

15. MANTENGA ALERTA.

Míre siempre lo que esté haciendo. Utilice el sentido común. No use el compresor cuando se encuentra en estado de cansancio.

Nunca utilice el compresor si se encuentra bajo la influencia del alcohol, drogas, o medicamenros que le produzcan somoliento.

16. COMPRUEBE SI HAY PIEZAS DAÑADAS O FUGAS DE AIRE.

Antes de utilizar el compresor, compruebe cuidadosamente si hay algún protector u otra pieza dañada a fin de determinar si puede funcionar adecuadamente y realizar la función pretendida.

Compruebe la alineación de las piezas móviles, si presenta ataduras o roturas, el estado del montaje, fuga de aire, o cualquier otra condición que pueda afectar la operación del compresor.

Cualquier guarda protectora o pieza en mal estado se deberá reparar o reemplazar adecuadamente en un centro de servicio autorizado, a menos que se indique otra cosa en este Manual de Instrucciones.

Tenga el circuito de presión defectuoso reemplazado por un centro de servicio autorizado.

No utilice el compresor si su circuito de inicio de marcha o de apagar (ON and OFF switch) no funcione.

17. NUNCA UTILICE EL COMPRESOR PARA APLICACIONES QUE NO SEAN LAS ESPECIFICADAS.

Nunca utilice el compresor para aplicaciones que no sean las especificadas en este Manual de Instrucciones.

18. UTILICE CORRECTAMENTE EL COMPRESOR.

Utilice el compresor de acuerdo con las instrucciones proveído aquí. Nunca permita que un niño, individuos no familiarizadas con su operación, ni personas no autorizadas, usen el compresor.

19. MANTENGA TODOS LOS TORNILLOS, PERNOS, Y CUBIERTAS FIRMEMENTE APRETADOS.

Mantenga todos los tornillos, pemos, y placas bien apretadas. Verificar periódicamente sus condiciones.

20. MANTENGA EL RESPIRADERO DEL MOTOR LIMPIO.

El respirador del motor deberá mantenerse limpio para que el aire pueda circular libremente en todo momento. Verificar con frecuencia si existen acumulación de polvo.

21. OPERAR EL COMPRESOR AL VOLTAJE ESPECIFICADO.

Operar la compresor al voltaje especificado en su etiqueta.

Si el compresor está en uso a un voltaje mayor que el voltaje especificado, resultaria en la anormal rápida revolución del motor, y pudiera producir daños a la unidad y quemar el motor.

22. NUNCA UTILICE UN COMPRESOR DEFECTUOSO O QUE FUNCIONE ANORMALMENTE.

Si nota que el compresor no está funcionando de la manera normal, produciendo ruidos o vibraciones anormales o cualquier otra condición defectuosa, déjelo de usar inmediatamente y solicite la reparación a un centro de servicio autorizado por Hitachi.

23. NO FROTAS LAS PARTES DE PLÁSTICO CON DISOLVENTES.

Los disolventes, como gasolina, diluidor de pintura, bencina, tetracloruro de carbono, y alcohol pueden dañar y rajar las partes de plástico. No las limpie con tales disolventes. Limpie las partes plástico con un paño suave ligeramente humedecido en agua jabonosa y séquelas bien.

24. UTILICE SOLAMENTE PIEZAS DE REEMPLAZO GENUINAS DE HITACHI.

Las piezas de reemplazo no fabricadas por Hitachi puede anular la garantía, provocar el mal funcionamiento, y resultar en lesiones. Su proveedor dispone de piezas genuinas de Hitachi.

25. NO MODIFIQUE EL COMPRESOR.

No modifique el compresor. Para todas las reparaciones, siempre póngase en contacto con un centro de reparaciones autorizado por Hitachi.

Modificaciones no autorizadas, no solamente dañaría el rendimiento del compresor, sino que podría resultar en accidentes o lesiones al personal que no tenga la experiencia técnica requerida para realizar correctamente las operaciones de reparación.

26. COLOQUE EL DISYUNTOR NEUMÁTICO A ("OFF") APAGADO CUANDO EL COMPRESOR NO ESTE EN USO.

Cuando no vaya a utilizar el compresor, ponga el mando del disyuntor neumático en OFF, desconéctelo de la fuente de electricidad, y abra el grifo de drenaje para descargar el aire comprimido del tanque de aire.

27. NUNCA TOQUE LAS SUPERFICIES CALIENTES.

Para reducir el riesgo de quemaduras, no togue los tubos, la culata del cilindro, los cilindros, ni el motor.

28. NO DIRIJA EL CHORRO DE AIRE HACIA EL CUERPO.

No dirigir la presión de aire hacia el cuerpo. No dirigir la presión de aire a personas o animales porque corre el riesgo de lesionar.

No utilice nunca aire comprimido para ventilación o respiración.

29. DRENE EL TANQUE DE DEPÓSITO.

Riesgo de explosión. El agua se condensa dentro del tanque de aire. Si no se la drena, lo corroerá debilitando sus paredes, poniendo en riesgo la ruptura del tanque de aire.

Drene diariamente el depósito después de 4 horas de uso.

Para drenar el tanque, abra lentamente la válvula e incline el compresor hasta vaciar el agua acumulada.

30. NO PARE EL COMPRESOR TIRANDO DEL ENCHUFE.

Esto podría producir daños a la unidad.

Utilice el mando "ON/OFF" del disyuntor neumático.

31. ASEGÚRESE QUE LA PRESIÓN DE SALIDA DEL COMPRESOR ESTÉ POR DEBAJO DE LA PRESIÓN MÁXIMA DE OPERACIÓN DE LA HERRAMIENTA.

Demasiada presión de aire podrá ser la causa de riesgo de explosión. Verifique los valores de máxima presión dados por el fabricante de las herramientas neumáticas y los accesorios. La presión de salida del regulador jamás debe exceder los valores de máxima presión especificados.

32. NO INTENTE OPERAR ESTE COMPRESOR DE AIRE SIN AÑADIR PREVIAMENTE ACEITE EN EL CÁRTER.

El compresor se expide de fábrica sin aceite en el cárter.

Si no hay aceite en el cárter, una operación incluso breve podría producir daños de gravedad y desperfectos. Asegúrese de observar atentamente todas los procedimientos iniciales indicados para el arranque.

33. LA VÁLVULA DE SEGURIDAD DEBE FUNCIONAR CORRECTAMENTE.

Riesgo de explosión. Antes de encender el compresor, tire del arillo de la válvula de seguridad para cerciorarse que ésta se mueve con libertad. Si la válvula de seguridad no trabaja adecuadamente, ello podrá determinar la sobrepresión del tanque, creando el riesgo de su ruptura o explosión.

34. EL USO DE ESTE PRODUCTO LO EXPONDRÁ A PRODUCTOS QUÍMICOS QUE EN EL ESTADO DE CALIFORNIA.

El uso de este producto lo expondrá a productos químicos que en el Estado de California son considerados como causantes de cáncer, defectos congénitos y otros daños reproductivos. Evite la inhalación de vapores y lave sus manos después de usarlo.

PIEZAS DE REEMPLAZO

Para reparación, utilice solamente piezas de reemplazo idénticas.

Las reparaciones deberán realizarse solamente por un centro de servicio autorizado por Hitachi.

SEGURIDAD — Continuación

INSTRUCCIONES PARA LA PUESTA A TIERRA

Este compresor debe conectarse a tierra mientras esté en uso para proteger al operador de choques eléctricos. El compresor está equipado con un cable de tres conductores, y enchufe de tres terminales para encajar en un tomacorriente de tipo puesta a tierra. El conductor verde (o verde y amarillo) del cable es la puesta a tierra. Nunca conecte el conductor verde (o verde y amarillo) a un terminal activo. Si su unidad es para utilizarse con menos de 150 voltios, tendrá un enchufe como el mostrado en la ilustración (A) la tomacorrientes de dos contactos, existen adaptadores [C], e ilustrado en (B). La lengüeta rígida, el contacto, o el conductor de color verde del adaptador deberá conectarse a tierra permanente, como en el caso de un tomacorrientes adecuadamente puesto a tierra.

NOTA: El adaptador par puesta a tierra [C] está prohibido en Canadá por Código eléctrico canadiense, Parte 1. Por lo tanto, las instrucciones para su utilización no se aplican en Canadá.

Le recomendamos que nunca desarme el compresor ni trate de cambiar el sistema eléctrico. Cualquier reparación deberá ser realizada solamente por centros de servicio autorizados por HITACHI u otros organizaciones de servicio cualificadas. Si decide reparar el compresor usted mismo, tenga en cuenta que el conductor de color verde es del "puesta a tierra". Nunca conecte este conductor de a un terminal "activo". Si reemplaza el enchufe del cable de corriente, cerciorarse de conectar el conductor verde solamente al contacto de puesta a tierra (más largo) de un enchufe de 3 contactos. Si tiene dudas, llame a un electricista cualificado y haga que le compruebe la puesta del tomacorriente.

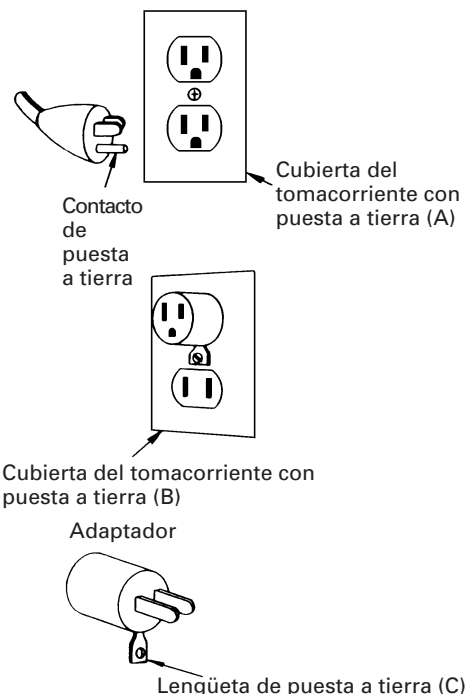

CABLE PROLONGADOR

Utilice solamente cables prolongadores que posean enchufes y tomacorrientes de tres contactos con puesta a tierra que acepten el enchufe del cable del compresor. Reemplace o repare los cables dañados. Cerciórese de que el cable prolongador esté en buenas condiciones. Cuando utilice un cable prolongador, cerciórese de que posea el calibre suficiente para dar paso a la corriente que su producto necesita. Un cable de menor calibre causaría una caída en voltaje en la línea, lo que resultaría en pérdida de potencia y recalentamiento. En la tabla siguiente se muestra el calibre correcto a utilizar dependiendo de la longitud del cable y el amperaje indicado en la placa de características. En caso de alguna duda, utilice un cable de mayor calibre siguiente. Cuanto menor sea el número de calibre, más pesado es el cable.

CALIBRE MÍNIMO PARA LOS CABLES

		Longitud total del cable en pies (Metros)			
		0 – 25 (0 – 7,6)	26 – 50 (7,9 – 15,2)	51 – 100 (15,5 – 30,5)	101 – 150 (30,8 – 45,7)
Más de	Amperaje	CALIBRE			
	No más de				
	0 – 6	18	16	16	14
	6 – 10	18	16	14	12
	10 – 12	16	16	14	12
	12 – 16	14	12	No recomendado	

⚠ ADVERTENCIA: Evite el riesgo de choque eléctricas. No utilice nunca este compresor con un cable de eléctrico dañado o frágil, lo mismo es aplicable a un cable prolongador. Inspeccione regularmente los cables eléctricos. Nunca utilice el compresor en agua, ni cerca del agua, ni en un ambiente en que puedan producirse choques eléctricos.

**¡GUARDE ESTAS INSTRUCCIONES
Y
PÓNGALAS A DISPOSICIÓN DE OTROS USUARIOS DE
ESTA HERRAMIENTA!**

OPERACIÓN Y MANTENIMIENTO

NOTA:

La información contenida en este Manual de Instrucciones ha sido diseñada para asistirle en la operación segura y mantenimiento del compresor.

Algunas ilustraciones de este Manual de Instrucciones pueden mostrar detalles o accesorios que posiblemente sean diferentes a los de su compresor.

NOMENCLATURA

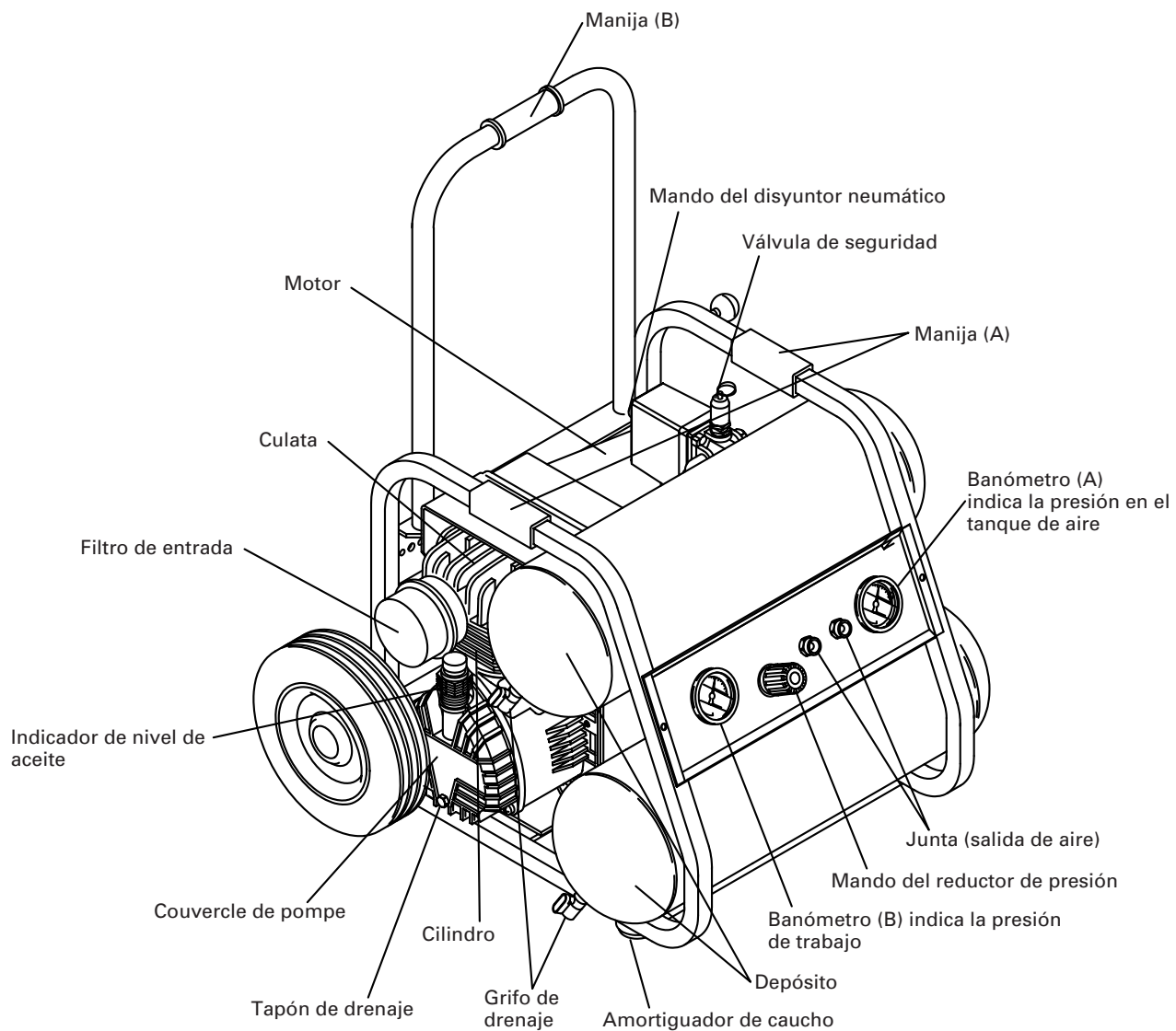

Fig. 1

ESPECIFICACIONES

Modelo	EC129	
Motor	Motor de inducción, monofásico	
Fuente de energía	120 V CA, 60 Hz, monofásica	
Potencia de salida	2,5 CV (1,8 KW)	
Corriente	15,0 A	
Capacidad del depósito	5 galones (18,9 litros)	
Presión máxima	125 PSI (8,6 barías)	
Distribución de aire libre	a 40 PSI (2,8 barías)	6,0 CFM (170 litros/min)
	a 90 PSI (6,2 barías)	4,7 CFM (133 litros/min)
	a 100 PSI (6,9 barías)	4,4 CFM (125 litros/min)
Lubricación	Aceite	

ACCESORIO

⚠ ADVERTENCIA: Accesorios que no son mostrados aquí pueden conducir al mal funcionamiento y resultar en lesiones.

ACCESORIO ESTÁNDAR

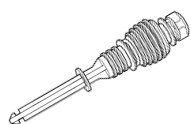

Indicador de nivel de aceite 1

APLICACIONES

○ Fuente de aire para martillo o grapador neumático.

⚠ ADVERTENCIA: No utilice nunca el compresor para aplicaciones que no sean como compresor para clavapuntas y grapador neumático.

ANTES DE LA OPERACIÓN

1. Fuente de energía
Cerciórese de que la fuente de energía utilizada esté de acuerdo con los requisitos de alimentación especificados en la placa de características del producto.

2. Interruptor de energía
Cerciórese de que el mando del disyuntor neumático esté en la posición "OFF". Si inserta el enchufe a un tomacorriente con el mando en la posición "ON" (Fig. 2), el compresor comienza inmediatamente a funcionar y podría causar lesiones serias.

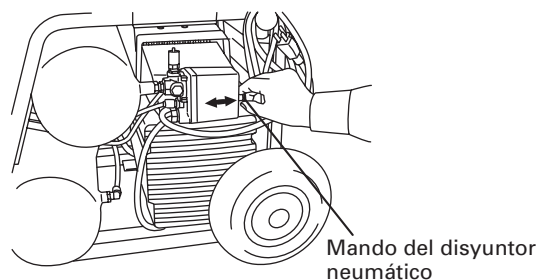

Fig. 2

3. Cable prolongador
Cuando el área de trabajo esté alejada de la fuente de energía, utilice un cable prolongador de calibre y capacidad nominal suficientes (Consulte la página 30). El cable prolongador deberá mantenerse lo más corto posible.

⚠ ADVERTENCIA: Si el cable está dañado deberá reemplazar o repararlo.

4. Confirmación del tomacorriente
Si el tomacorriente solo acepta el enchufe de forma floja, el receptáculo debe ser reparado. Póngase en contacto con un taller eléctrico para servicio de reparación. Si tal receptáculo dañado es usado, podría causar recalentamiento resultando en serio peligro.

5. **Inserción del indicador y comprobación de nivel de aceite**
 Utilice un destornillador u otra herramienta similar para quitar el tapón de plástico de la parte inferior del cilindro (Fig. 3).

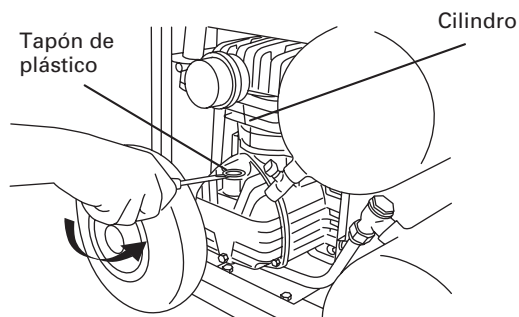

Fig. 3

Insertar el indicador de nivel de aceite hasta el fondo. Extraiga el indicador de nivel de aceite y compruebe si el nivel de aceite está dentro del margen de las muescas del indicador (Fig. 4).

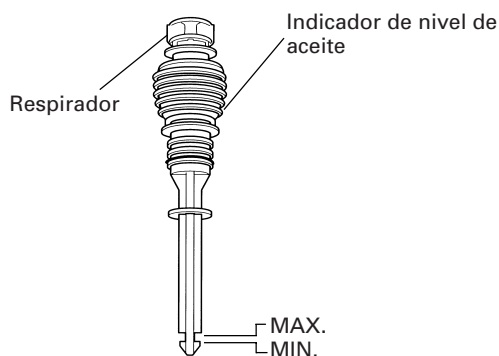

Fig. 4

- ⚠ ADVERTENCIA:** Drene el tanque para liberar la presión de aire, antes de extraer la varilla medidora del aceite.
- ⚠ ADVERTENCIA:** Asegúrese que el respirador en la varilla medidora no tenga suciedad. Si el respirador estuviese obstruido, podría acumularse presión en el cárter causando daños al compresor de aire y posiblemente también lesiones personales.

Cuando el nivel del aceite es insuficiente, consulte la sección de "Cambio-rellenado de aceite" de la página 36 para informarse de la forma de suministrar aceite.

6. **Instalación del acoplador de aire**
 Atornille el acoplador de aire en la junta. (Consulte la Fig. 1 y la Fig. 7). El diámetro de la entrada de la junta es de 3/8". Utilice un acoplador de aire que tenga el mismo tamaño de tornillo.

7. **Posición correcta de funcionamiento**
 Posicione el compresor sobre una superficie plana o con una inclinación máxima de 10°, en un lugar ventilado, alejado de los agentes atmosféricos y fuera de las áreas explosivas.

⚠ PRECAUCIÓN: Para evitar dañar el compresor de aire, no permita que la unidad esté inclinada más de 10° al operar.

8. **Colocación correcta del compresor**

NOTA: Cuando vaya a utilizar o a guardar el compresor, coloque los 4 amortiguadores de caucho en el suelo mirando hacia abajo (consulte la Fig. 1).

9. **Temperatura**

Las temperaturas de funcionamiento pueden oscilar entre 32°F y 104°F (0°C y 40°C).

⚠ ADVERTENCIA: No utilice nunca el compresor si las temperaturas son inferiores a 32°F (0°C) o superiores a 104°F (40°C).

TRANSPORTE

Antes de mover el compresor, presione la perilla del interruptor de presión hasta situarla en "OFF" y desconecte la fuente de alimentación. Transporte el compresor de forma correcta.

El compresor tiene 2 empuñaduras (A) para transportarlo, y otra empuñadura (B) para tirar de él.

- (1) Sujete con una mano la empuñadura (A) mientras desliza hacia afuera la empuñadura (B), y bloquee la empuñadura (B) con las dos perillas (A) situadas en la placa guía. (Fig. 5)
 Tire hacia arriba de la empuñadura (B) para desplazar la perilla (A) hacia la dirección de bloqueo, y se bloqueará la empuñadura (B). Si la empuñadura (B) no se bloquea, gire la perilla (A).

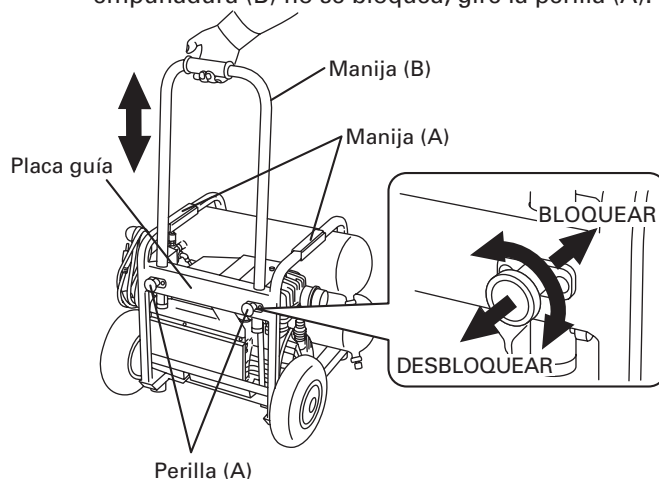
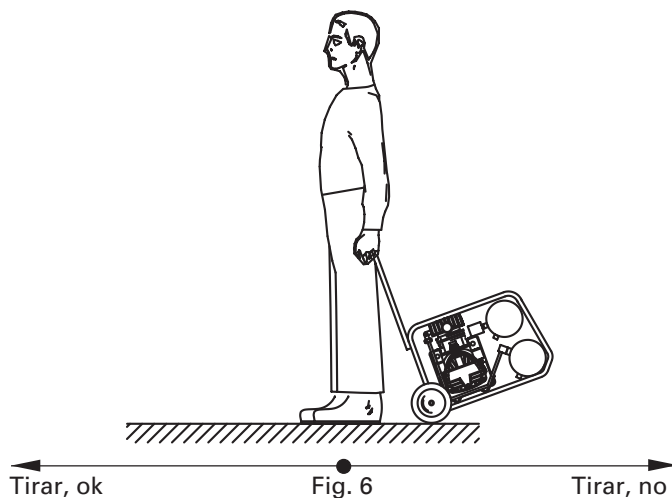

Fig. 5

⚠ PRECAUCIÓN: Pantes de transportar el compresor, mueva la empuñadura (B) arriba y abajo y compruebe que (B) está bloqueada.

⚠ PRECAUCIÓN: No se apoye en la empuñadura cuando esté extendida.

- (2) Tire del compresor tal y como se muestra, no lo empuje. (Fig. 6)



⚠ PRECAUCIÓN: No utilice la empuñadura (B) para levantar o transportar el compresor. La empuñadura (B) no se puede utilizar para empujar el compresor. La empuñadura (B) sólo puede emplearse para tirar del compresor.

NOTA: Para levantar o transportar el compresor, use la empuñadura (A).

- (3) Después de transportar el compresor, desbloquee la empuñadura (B) y bájela despacio (B). Tire de la perilla (A) y gírela noventa grados para desbloquear la empuñadura (B).

OPERACIÓN

1. Puesta en funcionamiento

- (1) Abra el grifo de drenaje situado en la parte inferior del depósito (consulte la Fig. 8).
- (2) Introduzca el enchufe en el tomacorriente.
- (3) Ponga en marcha el compresor tirando del mando del disyuntor neumático hasta situarlo en la posición de encendido ("ON") (consulte la Fig. 1 y la Fig. 2).
- (4) Cierre el grifo de drenaje.

⚠ ADVERTENCIA: No pare ni ponga en funcionamiento el compresor utilizando el enchufe. Utilice siempre el mando "ON/OFF" del disyuntor neumático.

La operación del compresor es automática y su control es mediante el disyuntor neumático que lo apaga cuando la presión del depósito de aire alcanza el nivel máximo, y lo vuelve a poner en funcionamiento cuando la presión de aire disminuye durante su uso recargando al nivel inicial. El motor del compresor dispone de un dispositivo de protección térmica con reinicialización manual (botón pulsador), que detiene el compresor cuando la temperatura es demasiado alta. Cuando este dispositivo se dispara, el compresor volverá a arrancar sólo mediante reinicialización.

2. Ajuste la presión de trabajo

Desenganche el mando del reductor de presión tirando de él hacia arriba, y ajuste la presión hasta el nivel requerido girándolo hacia la derecha para aumentar y hacia la izquierda para reducirla. Existe un manómetro (B) para saber cuando se ha alcanzado la presión requerida. Cierre el mando empujándolo firmemente hacia abajo (Consulte la Fig. 7). Cuando ajuste la presión, verifique que el manómetro del tanque marque un nivel de presión superior a la presión que se va a ajustar. Asimismo, es imperativo realizar el ajuste aumentando lentamente la presión desde un nivel inferior a la presión que se va a ajustar.

⚠ ADVERTENCIA: Compruebe la presión máxima indicada por el fabricante del martillo, o grapador, y los accesorios neumáticos. La presión de salida del compresor deberá regularse de forma que la presión máxima indicado por el fabricante del martillo, el gra pador y los accesorios, nunca aplicar excede de presión.

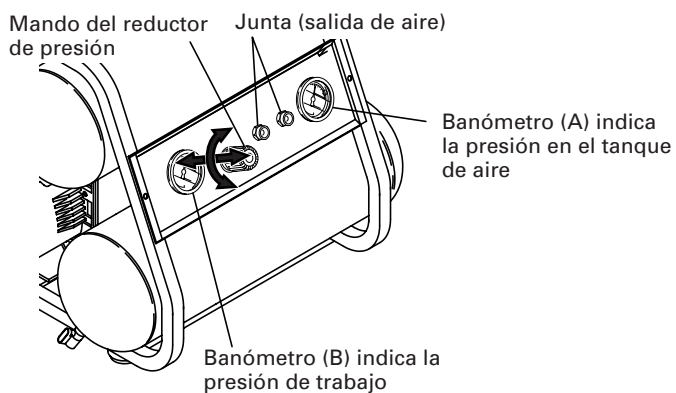

Fig. 7

3. Cierre

- (1) Gire el mando del disyuntor neumático hasta la posición "OFF" (Consulte la Fig. 1 y la Fig. 2).
- (2) Desconecte el enchufe del tomacorriente.
- (3) Abra el grifo de drenaje situado en la parte inferior del depósito (Fig. 8).

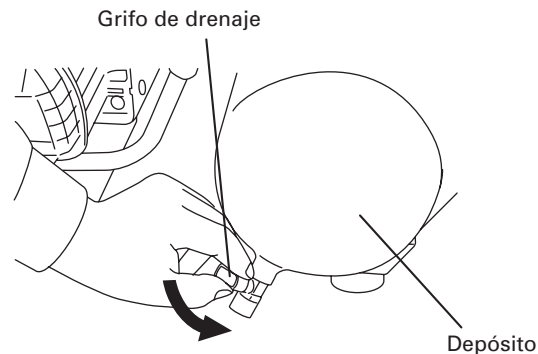

Fig. 8

4. Acerca del protector térmico

El protector térmico opera para detener el motor cuando se detecta un problema, como por ejemplo, sobrecarga del motor, etc. Si es preciso parar el motor durante la operación, proceda de la siguiente manera.

- (1) Presione la perilla del interruptor de presión para ponerla en "OFF" y desenchufe la clavija del tomacorriente (Fig. 2).
- (2) Si el cable de extensión no cumple con las especificaciones indicadas en la página 30, cámbiela por la indicada en esta página 30. Si la capacidad de la fuente de alimentación es insuficiente, aumentela para eliminar la causa de la circulación de corriente excesiva (sobrecorriente).
- (3) Espere aproximadamente 5 minutos, y luego presione el interruptor de reposición del protector térmico (Fig. 9).
- (4) Abra el grifo de drenaje y compruebe que el manómetro (A) indica 0 PSI (0 bar) (consulte la Fig. 7 y la Fig. 8).
- (5) Siga los pasos (2) a (4) del apartado 1. Puesta en funcionamiento de la página 35 y reinicie el equipo. Si el motor se sigue parando durante el funcionamiento, póngase en contacto con el centro de servicios.

Interruptor de restauración del protector térmico

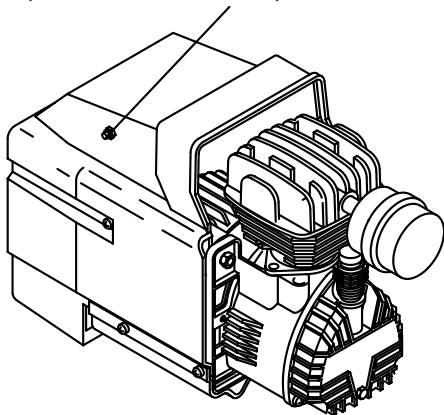

Fig.9

MANTENIMIENTO

⚠ ADVERTENCIA: Antes de realizar las operaciones de mantenimiento, desconecte el compresor de la fuente de alimentación y vacíe el aire comprimido del depósito de aire. Deje que el compresor se enfríe antes de realizar las operaciones de mantenimiento.

1. Limpieza del filtro de entrada

Quite el filtro de entrada (Consulte la Fig. 1) cada 50 horas, o una vez a la semana, y limpie el interior del mismo y de su elemento con aire comprimido (Fig. 10).

⚠ ADVERTENCIA: No limpie nunca el elemento del filtro con un líquido inflamable ni con disolvente.

⚠ PRECAUCIÓN: No lo haga funcionar sin el filtro de admisión.

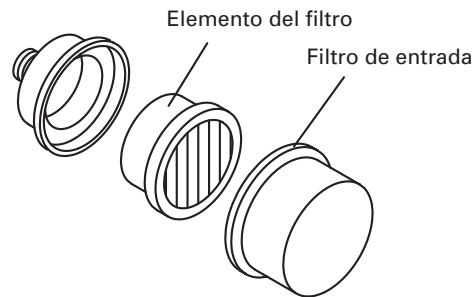

Fig. 10

NOTA: Cuando el elemento del filtro se haya ensuciado, reemplácelo.

2. Drenaje del depósito

Drene el depósito diariamente, o después de 4 horas de utilización. Abra el grifo de drenaje e incline el compresor para vaciar el agua acumulada (Consulte la Fig. 8).

3. Cambio-rellenado de aceite

⚠ PRECAUCIÓN: Sobrepasar el nivel de aceite causará la falla prematura del compresor. No lo sobrellene.

- (1) Antes de las primeras 50 horas de operación, reemplace completamente el aceite del elemento de la bomba. Afloje el tapón de drenaje del aceite de la cubierta del compresor, drene todo el aceite, y atornille otra vez el tapón (Consulte la Fig. 1 y la Fig. 11).

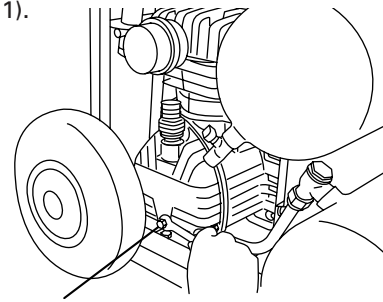

Tapón de drenaje

Fig. 11

Introduzca aceite a través del orificio del indicador de nivel de aceite hasta el nivel indicado en le mismo. (Consulte la Fig. 4)

Con respecto al aceite de reemplazo, consulte la tabla siguiente.

TIPO DE ACEITE

ACEITE SINTÉTICO SAE 5W50

Para utilización tanto en verano como en invierno.

ACEITE MULTIGRADO SAE 10W40

Para utilización en climas cálidos solamente.

- (2) Compruebe el nivel del aceite del elemento de la bomba cada 50 horas de utilización o una vez a la semana.
- (3) Cambie el aceite cada 300 horas de funcionamiento o cada 6 meses.

SERVICIO Y REPARACIONES

Todos los compresores de calidad requerirán alguna vez servicio de mantenimiento o de reparación de piezas debido al desgaste normal. Para asegurar que solamente se utilicen piezas de reemplazo autorizadas, todos los trabajos de servicio y reparación deberán realizarse **SOLAMENTE EN UN CENTRO DE SERVICIO AUTORIZADO POR HITACHI.**

NOTA: Las especificaciones están sujetas a cambio sin ninguna obligación por parte de HITACHI.

Issued by

 **Hitachi Koki Co., Ltd.**

Shinagawa Intercity Tower A, 15-1, Konan 2-chome,
Minato-ku, Tokyo 108-6020, Japan

Distributed by

 **Hitachi Koki U.S.A., Ltd.**

3950 Steve Reynolds Blvd.
Norcross, GA 30093

 **Hitachi Koki Canada Co.**

6395 Kestrel Road
Mississauga ON L5T 1Z5